

青の煌めきあおもり国スポ・障スポ

2026

翔けろ未来へ縄文の風に乗って
第80回国民スポーツ大会 第25回全国障害者スポーツ大会

青の煌めきあおもり国スポ つがる市輸送交通計画策定業務 — 最終報告書 —



2026年3月5日作成



名鉄観光サービス株式会社
青森支店／スポーツ事業推進部

目次

1. 輸送計画実施概要	4
(1) 輸送計画策定の目的	5
(2) 計画策定の重点項目	5
2. 開催競技概要	6
(1) 競技会場・競技日程	7
(2) 会場一覧	7
(3) 配宿計画	8-9
(4) 輸送母数	10
(5) 競技スケジュール	11
3. 輸送計画の基本事項	12
(1) 輸送対象者(参加区分)とその定義	13
(2) 輸送交通業務の実施期間	13
(3) 輸送交通業務の範囲	13
(4) 輸送手段とその定義	14
(5) 輸送対象者(参加区分)別の輸送手段	15-16
(6) 輸送手段別の車両種別と乗車人数の目安	17
(7) 輸送手段別の概要図(全体)	18
(8) 輸送手段別の概要図(選手・監督)	19-20
4. 検討事項の調査及び輸送経路図等の作成	21
(1) イベント・道路状況	22
(2) 輸送経路図	23-48
(3) 乗降場所利用図	49-94
(4) 駐車場利用計画図	95-98
5. 輸送計画の策定	99
(1) バス台数算出についての考え方	100
(2) 貸切バスの利用制限について	101
(3) 運行スケジュールおよびバス必要台数	102-113
(4) タクシー利用計画書	114
(5) 学校観戦一覧	115-116
(6) 試走報告	117-121
(7) 時刻表	122-135
6. 輸送運営計画の策定	136
(1) 輸送に関する業務の検討	137
(2) 輸送運営指示系統図	138
(3) 輸送本部の設置	139

目次

7.輸送センター運用計画策定	140
(1)輸送センターの設置	141
8.運行管理要員計画の策定	142
(1)運行管理要員配置図	143
(2)運行管理業務マニュアル・輸送緊急時マニュアル	144-148
(3)運行管理要員配置予定人員表	149-150
(4)警備員配置予定人員表	151
9.交通対策に関すること	152
(1)交通渋滞緩和計画	153
(2)車両誘導計画図	154
(3)車両ステッカー、駐車許可証等のデザイン図	154-155
(4)誘導サイン設計図および資料	156-178
10.協議・許認可等に関すること	179
(1)調整・協議・申請先の相手先機関・団体、時期	180
(2)許可申請について	180

1.輸送計画実施概要

1.輸送計画実施概要

(1)輸送計画策定の目的

令和8年に開催される青の煌めきあおもり国スポの本市開催競技会場には、選手・監督、競技会役員、競技役員、一般観覧者等多数の来場者が見込まれる。

本国スポを成功させるためには、これらの来場者の輸送を限られた時間内で安全、確実かつ円滑に行うことが必要である。

なお策定にあたっては青の煌めきあおもり国スポつがる市輸送交通基本計画を基本とする。

(2)計画策定の重点項目

1.効果的な計画輸送の実施

公共交通機関(タクシーを含む)を利用した移動には限りがある為、自主移動を促進するとともに、バス輸送による輸送力の確保と、利用者の利便性・安全性に配慮した計画とする。

2.会期中の円滑運営と安全確保

円滑な運営と安全の確保に必要な備品の準備、要員配置計画と連絡体制を確立し、交通状況や天候等による障害が発生した場合でも対処できる体制を構築する。

3.バス台数の絞り込み

積極的な副次利用を行い、バスの有効活用を促進する。但し、現段階では出場チーム及びその移動手段が未定な為、仮定(シミュレーション)にて策定した。

4.駐車場の適正利用

大会参加者(関係者)並びに一般観覧者においては自家用車の利用も多く見込まれるため、駐車場の利用計画(バス乗降及び駐車場あるいは待機場及び方向転換スペースを含む)を策定し、大会参加者(関係者)には「駐車許可書」を発行することで適正管理を行うこととする。

2.開催競技概要

2.開催競技概要

(1)競技会場・競技日程

競技	種別	会場地	会場	日程												
				本会期												
				10/10	10/11	10/12	10/13	10/14	10/15	10/16	10/17	10/18	10/19	10/20		
金	土	日	月	火	水	木	金	土	日	月						
総合開・閉会式		青森市	マエダアリーナ	●												●
バレーボール	少年女子	つがる市	伊藤鉱業アリーナつがる		●	●	●	●								
柔道	全種別	つがる市	伊藤鉱業アリーナつがる									●	●	●		

2.開催競技概要

(2)会場一覧



No.	名称	住所	目的
1	伊藤鉱業アリーナつがる	つがる市木造若緑64	競技会場
1	つがる市立木造中学校	つがる市木造浮巢20	練習会場
2	青森県立木造高等学校	つがる市木造日向73-2	
3	稲垣体育館	つがる市稲垣町豊川宮川31-3	
4	柏総合体育センター	つがる市柏桑野木田花崎69	
5	木造体育センター	つがる市木造若緑59-1	
1	つがる市生涯学習交流センター「松の館」	つがる市木造若緑52番地	代表者会議
1	木造駅	つがる市木造房松	駅シャトル
1	伊藤鉱業アリーナつがる	つがる市木造若緑64	駐車場
1	伊藤鉱業アリーナつがる	つがる市木造若緑64	バス待機場

2.開催競技概要

(3)配宿計画

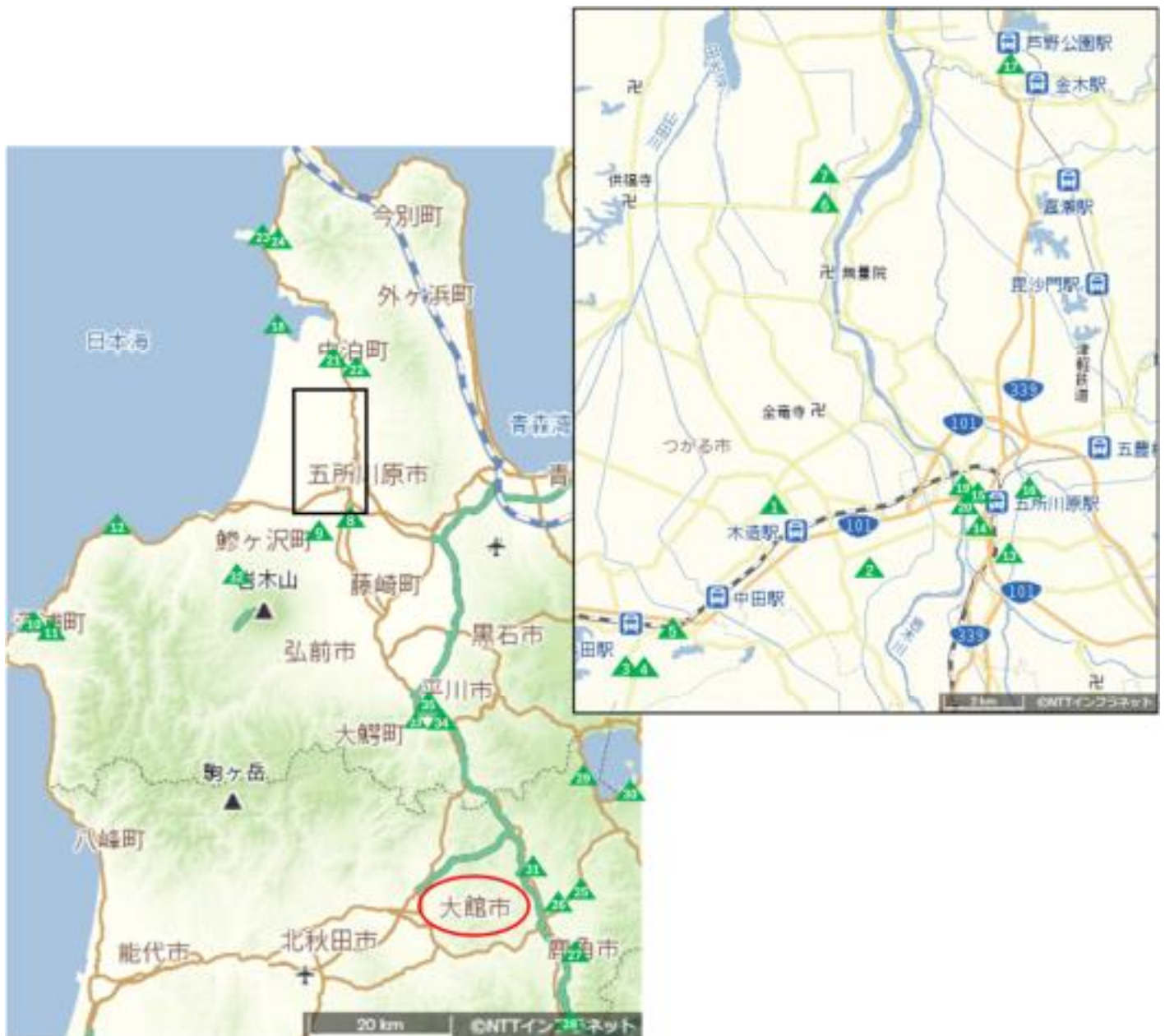

※秋田県大館市は施設名未定のため赤丸で場所のみ図示

2.開催競技概要

(3)配宿計画

No.	名称	住所	利用対象
1	屏風山温泉	つがる市木造浦船5 8-2	
2	柏口マン荘	つがる市柏上古川房田1 7 8	
3	つがる地球村（別館）	つがる市森田町床舞藤山2 4 4	
4	つがる地球村（藤山邸）	つがる市森田町床舞藤山2 4 4	
5	古民家風丸	つがる市森田町山田山崎57-1	
6	稲垣温泉	つがる市稲垣町豊川宮川3-4	
7	つがる市稲穂いこいの里研修館	つがる市稲垣町沼崎幾代崎1 4 5-1	
8	山田温泉旅館	北津軽郡鶴田町鶴田小泉4 6 0-6	
9	つがる富士見荘	北津軽郡鶴田町廻堰大沢7 1-1	
10	深浦観光ホテル	西津軽郡深浦町深浦岡崎3 3 8-4 2	
11	ペンション深浦	西津軽郡深浦町深浦岡崎1 1 0-3	
12	民宿望洋館	西津軽郡深浦町北金ヶ沢榊原1 4 6-2	
13	パークイン五所川原エルムシティ	五所川原市唐笠柳藤巻6 6-1 2	
14	ホテルサンルートパティオ五所川原	五所川原市田町1 8 1	
15	ホテルサンルート五所川原	五所川原市布屋町2 5	
16	五所川原温泉ホテル	五所川原市松島町2 丁目9 0	
17	民宿エンゼル	五所川原市金木町芦野8 4-7 1 5	
18	民宿和歌山	五所川原市十三羽黒崎1 3 3-2 2	
19	ホワイトハウス	五所川原市字錦町1-5	
20	café&stay Re:	五所川原市本町34-2	
21	福助旅館	北津軽郡中泊町中里亀山6 6 5-1	
22	中泊森林公園ふれあいセンター	北津軽郡中泊町宮野沢	
23	津軽小泊館	北津軽郡中泊町小泊1 8 6	
24	美湊や	北津軽郡中泊町小泊大山長根1 1 5-6	
25	龍門亭千葉旅館	秋田県鹿角市十和田大湯上ノ湯1 丁目38-1	
26	お宿花彩	秋田県鹿角市十和田大湯川原ノ湯2 9-1	
27	鹿角トレーニングセンターアルバス	秋田県鹿角市花輪百合沢8 1-1	
28	民宿えのぐ箱	秋田県鹿角市八幡平切留平2 0-1 8	
29	十和田プリンスホテル	秋田県鹿角郡小坂町十和田湖西湖畔	
30	とわだご遊月	秋田県鹿角郡小坂町十和田湖休平3 6	
31	ホテル小坂ゴールドパレス	秋田県鹿角郡小坂町小坂鉦山古館9-3	
32	ロックウッド・ホテル&スパ	西津軽郡鱒ヶ沢町鱒ヶ沢高原	※現地未調査
33	温泉民宿 赤湯	南津軽郡大鰐町大鰐字大鰐131-1	※現地未調査
34	不二やホテル	南津軽郡大鰐町蔵館川原田63	※現地未調査
35	昭和温泉旅館すみれ	南津軽郡大鰐町大字大鰐湯の川原64-2	※現地未調査
36	大館市 ※施設名未定	秋田県大館市	

※NO.36秋田県大館市は施設名未定のため未調査です。

※NO.32～35は3月13日に施設名のみ追記したため未調査です。

※利用対象者欄は未定のため空欄としています。

2.開催競技概要

(4)輸送母数 バレーボール(6人制・少年女子)

競技	輸送対象者		会場設営		練習	会期				合計人数		
			10/8	10/9	10/10	10/11	10/12	10/13	10/14		10/15	
			木	金	土	日	月	火	水		木	
バレーボール (少年女子)	選手監督	代表数：24都道府県	17	142	225	225	225	216	209	53	1,312	
	大会関係者	競技(会)役員(中央団体)		2	2	2	2	2	2			12
		競技(会)役員(近県・県内・審判)		9	9	9	9	9	9			54
		競技会係員(主に市町村職員)										0
		競技会補助員(主にボランティア)										0
		競技補助員(主に高校生)			110	110	110	110	110			550
		その他関係者										0
		小計		0	11	121	121	121	121	121	0	616
	観覧者	一般観覧者				1,000	1,000	1,000	1,000			4,000
		報道員・視察員			100	100	100	100	100			500
		その他										0
		小計		0	0	100	1,100	1,100	1,100	1,100	0	4,500
	学校観戦	学校数：										0
	合計			17	153	446	1,446	1,446	1,437	1,430	53	6,428

柔道(全種別)

競技	輸送対象者		会場設営		練習	会期				合計人数		
			10/14	10/15	10/16	10/17	10/18	10/19	10/20			
			水	木	金	土	日	月	火			
柔道 (全種別)	選手監督	代表数：成年男子47、女子22、少年男子18	17	110	226	272	272	258	37		1,155	
	大会関係者	競技(会)役員(中央団体)			109	109	109	109				436
		競技(会)役員(近県・県内・審判)			106	106	106	106				424
		競技会係員(主に市町村職員)										0
		競技会補助員(主にボランティア)										0
		競技補助員(主に高校生)			96	96	96	96				384
		その他関係者										0
		小計		0	0	311	311	311	311			1,244
	観覧者	一般観覧者				1,000	1,000	1,000				3,000
		報道員・視察員			100	100	100	100				400
		その他										0
		小計		0	0	100	1,100	1,100	1,100			3,400
	学校観戦	学校数：										0
	合計			17	110	637	1,683	1,683	1,669			5,799

※選手・監督は車両持込率50%想定。

※学校観戦については、スクールバス対応とするため輸送母数には含まない。

3.輸送計画の基本事項

3.輸送計画の基本事項

(1)輸送対象者(参加区分)とその定義

輸送の対象者は本市で開催する競技会に参加する次の者とする。

- ア 選手・監督…本市開催競技会に参加する選手及び監督
- イ 競技役員…本市開催競技会の運営に携わる中央競技団体、近県及び県内の競技役員
- ウ 競技会役員…本市開催競技会に参加する競技会役員
- エ 競技会係員…本市の大会運営に携わる係員（主に市職員）
- オ 競技会補助員…本市の大会運営に携わる補助員（主に高校生やボランティア）
- カ 競技補助員…本市開催競技会の補助員（主に高校生）
- キ 報道員…取材目的で来場する新聞社、テレビ局等のメディア関係者
- ク 視察員…視察目的で来場する次年度以降の開催地（県や市町村、競技団体）の職員等
- ケ 一般観覧者…観戦目的で来場する一般来場者や応援団
- コ 学校観戦者…学校行事として教員が引率し観戦する児童・生徒
- サ 上記の他、市実行委員会が必要と認めた者

(2)輸送交通業務の実施期間

輸送・交通業務の実施期間は原則として、公式練習日を含む各競技会の会期中とする。

ただし、特別な事情があると認められる場合はこの限りでない。

(3)輸送交通業務の範囲

- ア 輸送・交通業務の範囲は、競技会場、練習会場、指定集合地、宿舍その他あおもり国スポ関連諸行事の会場(以下「競技会場等」という。)の相互間とする。
- イ 輸送については、原則として既存の公共交通機関を利用することとし、公共交通機関による輸送が困難な場合及び競技会の運営に著しく支障が生じる場合は、計画輸送を行う。

3.輸送計画の基本事項

(4)輸送手段とその定義

ア 計画バス

輸送計画に基づき、輸送対象者、車両、発着場所、発着時刻等を定め、計画的に輸送する借上げバスをいう。

(県による一括借上げ方式により県輸送センターの輸送システムに登録する)

イ シャトルバス

主に一般観覧者を対象とし、随時会場と駅(以下「駅シャトルバス」という)や駐車場等の間を往復又は巡回運行(以下「パーク&バスライド」という)する借上バスをいう。

競技会場に十分な駐車場が確保できない場合には、選手監督や役員用に運用することもある。

(県による一括借上げ方式により県輸送センターの輸送システムに登録する)

ウ タクシー輸送

競技会の参加者の内、少人数で輸送する必要がある場合、開催地の実行委員会が借上げ(又は賃走)で契約(手配)するタクシー車両をいう。

(開催地実行委員会あるいは開催地輸送センターが独自に契約・手配を行う)

エ 持込車両(自主移動)

競技会の参加者が自主移動として各会場に乗り入れるために独自に手配する借上げ車両、あるいは個人の自家用車両をいう。(借上げ車両とは貸切バス、レンタカー等を示します)

オ 指定集合地・指定乗降駅

競技会場地の輸送における選手・監督、競技役員、競技補助員等が宿舎等から競技会場や練習会場に移動する際の集合場所、計画輸送の起終点と定める乗降駅(計画バスの乗降場所等)のことをいう

3.輸送計画の基本事項

(5)輸送対象者(参加区分)別の輸送手段 バレーボール(6人制・少年女子)

種別	バレーボール (少年女子)	輸送対象	自主移動 ※1	計画バス	シャトルバス	計画タクシー※2
練習	10/10-10/14	選手・監督	○	○		実施予定なし
代表者会議	10/10	選手・監督	○	○		
大会	大会関係者	選手・監督	○	○		
		競技役員	○	○		
		競技会役員	○			
		競技補助員(市内高校生)	○			
		競技補助員(市外高校生)	○	○		
		競技会補助員(ボランティア)	○			
	視察員・報道員	○				
学校観戦	○					
一般観覧者	○			○		

※1. 持込車両・公共交通機関(タクシー含む)利用

※2. タクシー利用は自己手配精算とする 但し競技期間中は輸送本部で予約代行を行う。

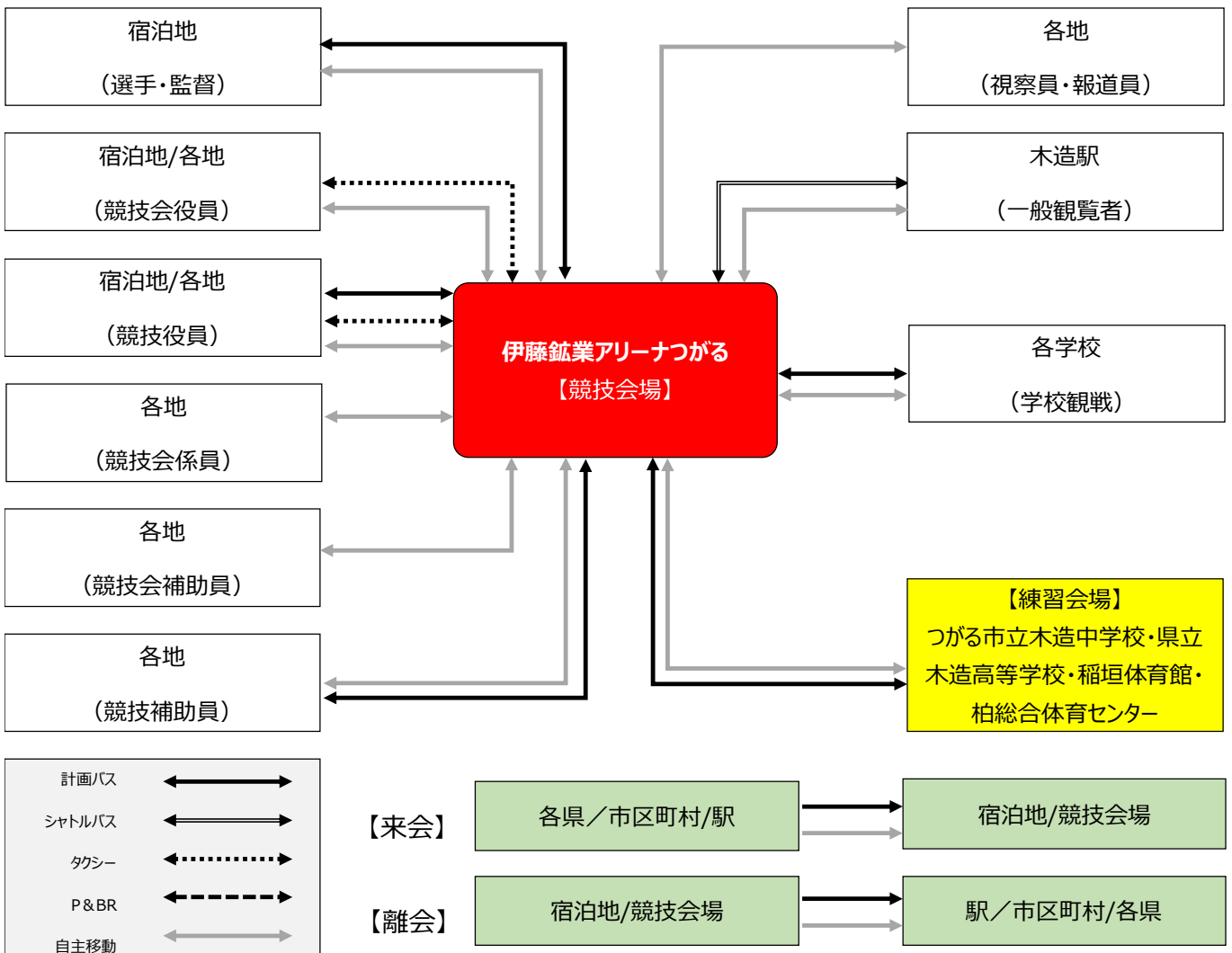

3.輸送計画の基本事項

(5)輸送対象者(参加区分)別の輸送手段 柔道(全種別)

種別	柔道 (全種別)	輸送対象	自主移動 ※1	計画バス	シャトルバス	計画タクシー※2
練習	10/15-10/19	選手・監督	○	○		実施予定なし
代表者会議	10/16	選手・監督	○	○		
大会	大会関係者	選手・監督	○	○		
		競技役員	○	○		
		競技会役員	○			
		競技補助員(市内高校生)	○			
		競技補助員(市外高校生)	○	○		
		競技会補助員(ボランティア)	○			
		視察員・報道員	○			
		学校観戦	○			
		一般観覧者	○		○	

※1. 持込車両・公共交通機関(タクシー含む)利用

※2. タクシー利用は自己手配精算とする 但し競技期間中は輸送本部で予約代行を行う。

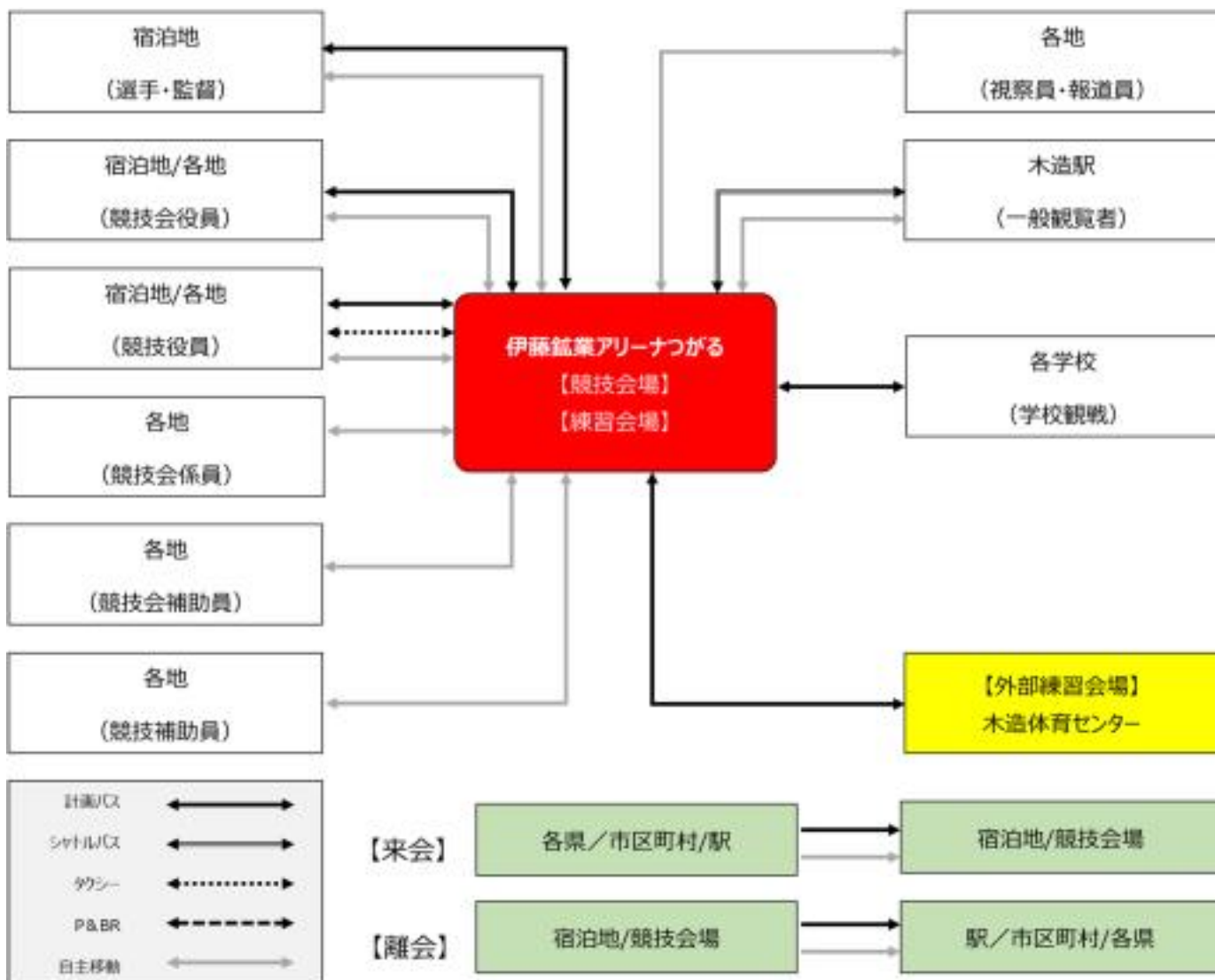

3.輸送計画の基本事項

(6)輸送手段別の車両種別と乗車人数の目安

輸送手段	大型バス	中型バス	小型バス マイクロ	乗合タイプ	普通乗用 [小・中型]	ワンBOX [大型]
計画バス	●	●	●	●		
シャトルバス	●	●	●	●		
タクシー					●	●
持込車両	●	●	●		●	●

車種	サイズ (m)			正シート (席) ※	実際の 乗車人数 の目安	高速道路 車種区分
	全長	全高	全幅			
大型バス	12	3.7	2.5	45	40名	特大
中型バス	9	3.5	2.5	24~27	24名	特大 又は 大型
小型バス マイクロ	7	3.3	2.4	16~24	16名	大型 又は 中型
乗合型	11	3	2.5	30	25名	特大
普通乗用 [小・中型]				4~5	2~3名	普通
ワンBOX[大型]				6~10	5~7名	普通

※標準的な車種でタイプにより若干異なります。シートベルト付を前提とします。

大型バス座席表(例) ※補助席数は車両によって異なります(0~10席)

中型バス座席表(例) ※補助席なし

3.輸送計画の基本事項

(7)輸送手段別の概要図(全体) バレーボール(6人制・少年女子)

競技	輸送タイプ	目的	輸送対象	出発地	⇒	目的地	⇒	到着地
バレーボール	計画輸送1	来会	選手監督	指定乗降駅	⇒	練習会場	⇒	宿舎
	計画輸送2	練習		宿舎	⇒	練習会場	⇒	宿舎
	計画輸送3	試合		宿舎	⇒	練習会場⇒競技会場	⇒	宿舎または指定乗降駅
	計画輸送4	試合	競技(会)役員	宿舎または指定集合地	⇒	競技会場	⇒	宿舎または指定集合地
	計画輸送5		競技補助員	指定集合地(学校・駅)	⇒	競技会場	⇒	指定集合地(学校・駅)
	計画輸送6		学校観戦	指定集合地(学校)	⇒	競技会場	⇒	指定集合地(学校)
	シャトル		一般観覧者他	指定集合地(駅)	⇒	競技会場	⇒	指定集合地(駅)
	P&BR			指定集合地(駐車場)	⇒	競技会場	⇒	指定集合地(駐車場)
	競技会場	伊藤鉱業アリーナつがる						
	練習会場	つがる市立木造中学校・県立木造高等学校・稲垣体育館・柏総合体育センター						
	指定乗降駅	木造駅						
	補助員学校	下山学園高等学校						
	学校観戦	なし(スクールバス利用)						

*備考: 網掛けは輸送なし

柔道(全種別)

競技	輸送タイプ	目的	輸送対象	出発地	⇒	目的地	⇒	到着地
柔道	計画輸送1	来会	選手監督	指定乗降駅	⇒	(練習会場)	⇒	宿舎
	計画輸送2	練習		宿舎	⇒	練習会場	⇒	宿舎
	計画輸送3	試合		宿舎	⇒	練習会場⇒競技会場	⇒	宿舎または指定乗降駅
	計画輸送4	試合	競技(会)役員	宿舎または指定集合地	⇒	競技会場	⇒	宿舎または指定集合地
	計画輸送5		競技補助員	指定集合地(学校・駅)	⇒	競技会場	⇒	指定集合地(学校・駅)
	計画輸送6		学校観戦	指定集合地(学校)	⇒	競技会場	⇒	指定集合地(学校)
	シャトル		一般観覧者他	指定集合地(駅)	⇒	競技会場	⇒	指定集合地(駅)
	P&BR			指定集合地(駐車場)	⇒	競技会場	⇒	指定集合地(駐車場)
	競技会場	伊藤鉱業アリーナつがる						
	練習会場	伊藤鉱業アリーナつがる・木造体育センター						
	指定乗降駅	木造駅						
	補助員学校	青森北高等学校・青森工業高等学校・青森山田高等学校・青森明の星高等学校・弘前高等学校・弘前工業高等学校・弘前実業高等学校						
	学校観戦	なし(スクールバス利用)						

*備考: 網掛けは輸送なし

3.輸送計画の基本事項

(8)輸送手段別の概要図(選手・監督) バレーボール(6人制・少年女子)

会期前



大会前日(公式練習・代表者会議)

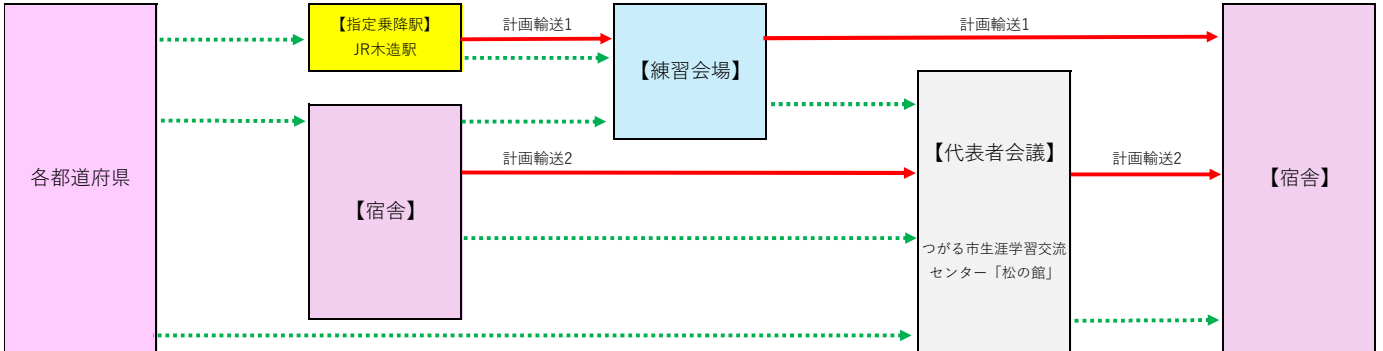

会期中

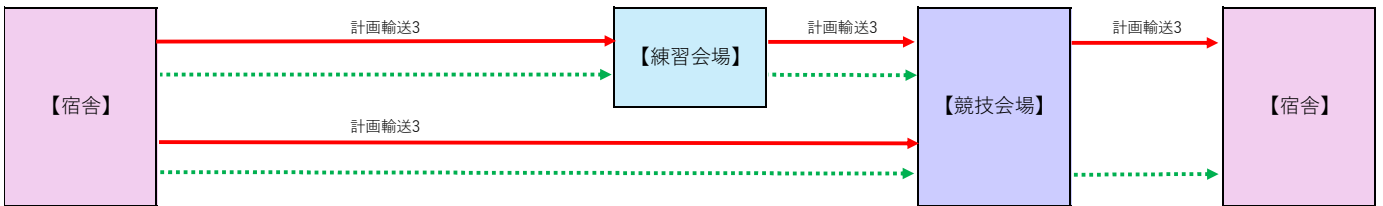

離会時

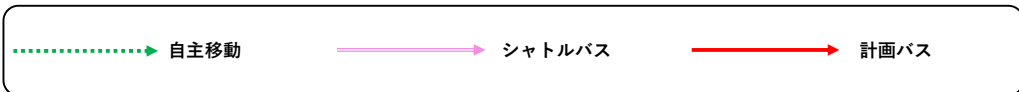
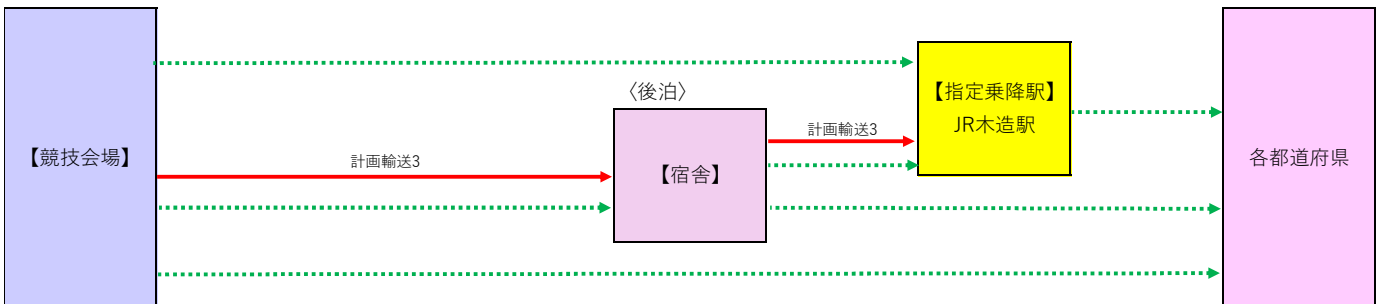

3.輸送計画の基本事項

(8)輸送手段別の概要図(選手・監督) 柔道(全種別)

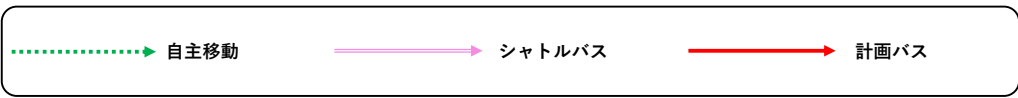
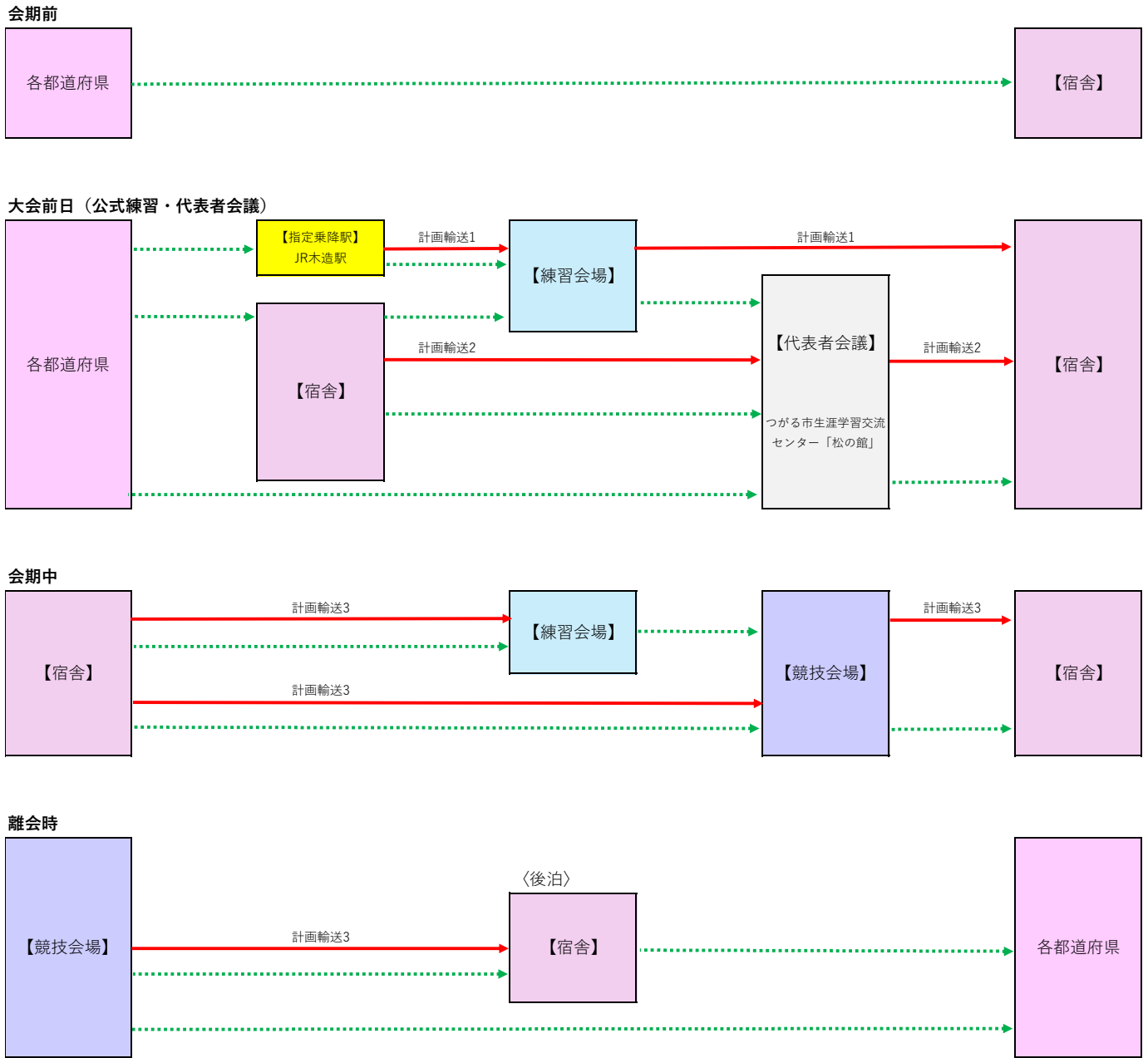

4.検討事項の調査及び輸送経路図等の作成

4.検討事項の調査及び輸送経路図等の作成

(1)イベント・道路状況

イベント等

日程・期間	名称	開催地	会場	内容	窓口
2025年10月12日・13日	TSUGARU SPORTS FESTIVAL	つがる市	伊藤鉱業アリーナつがる	スポーツ体験やミニライブなどが行われる。	特定非営利活動法人つがる市スポーツ協会
2025年10月18日・19日	Kidsジョブチャレンジ2025in津軽	つがる市・鱒ヶ沢町・深浦町	つがる市・鱒ヶ沢町・深浦町	地域の子どもたちがさまざまな職業をリアルに体験できる教育プログラム	Kidsジョブチャレンジ2025 in 津軽事務局
2025年10月19日	つがる市縄文ふえす	つがる市	木造駅	ステージイベントや火起こし体験等開催。	民間団体じょうもんズ
2025年10月26日	つがる银杏FES	つがる市	银杏ヶ丘公園	キッチンカーやショップが多数集まり、限定グルメや雑貨の販売が行われるほか、地域団体やアーティストによる多彩なステージイベントが楽しめます。	きづくり商店街振興会事務局

道路工事等

日程・期間	場所	備考	窓口

4.検討事項の調査及び輸送経路図等の作成

(2)輸送経路図

競技会場 ⇔ 練習会場

①バレーボール(6人制・少年女子) 伊藤鉱業アリーナつがる

競技会場 ⇔ JR木造駅

⇔ つがる市立木造中学校(練習会場)

⇔ 青森県立木造高等学校(練習会場)

⇔ 稲垣体育館(練習会場)

⇔ つがる市柏総合体育センター(練習会場)

②柔道(全種別) 伊藤鉱業アリーナつがる

競技会場 ⇔ JR木造駅 ※バレーボールと同じとなるため省略

⇔ 木造体育センター ※移動距離が短く、徒歩移動となるため省略

4.検討事項の調査及び輸送経路図等の作成

(2)輸送経路図

競技会場 ⇄ 練習会場

①バレーボール(6人制・少年女子)/②柔道(全種別)

伊藤鉱業アリーナつがる ⇄ JR木造駅



★：競技会場 ●：指定乗降場

—：JR木造駅 ⇄ 伊藤鉱業アリーナつがる 距離1.6km 所要時間7分

4.検討事項の調査及び輸送経路図等の作成

(2)輸送経路図

競技会場 ⇄ 練習会場

①バレーボール(6人制・少年女子) 伊藤鉱業アリーナつがる ⇄ つがる市立木造中学校



★ : 競技会場 ★ : 練習会場

— : つがる市立木造中学校 ⇄ 伊藤鉱業アリーナつがる 距離1.2km 所要時間4分

4.検討事項の調査及び輸送経路図等の作成

(2)輸送経路図

競技会場 ⇄ 練習会場

①バレーボール(6人制・少年女子) 伊藤鉱業アリーナつがる ⇄ 青森県立木造高等学校



★ : 競技会場 ★ : 練習会場

— : 青森県立木造高等学校 ⇄ 伊藤鉱業アリーナつがる 距離2.3km 所要時間9分

4.検討事項の調査及び輸送経路図等の作成

(2)輸送経路図

競技会場 ⇄ 練習会場

①バレーボール(6人制・少年女子) 伊藤鉱業アリーナつがる ⇄ 稲垣体育館



★ : 競技会場 ★ : 練習会場

— : 稲垣体育館 ⇄ 伊藤鉱業アリーナつがる 距離11.7km 所要時間32分

4.検討事項の調査及び輸送経路図等の作成

(2)輸送経路図

競技会場 ⇄ 練習会場

①バレーボール(6人制・少年女子)

伊藤鉱業アリーナつがる ⇄ つがる市柏総合体育センター



★：競技会場 ★：練習会場

—：つがる市柏総合体育センター ⇄ 伊藤鉱業アリーナつがる 距離4.7km 所要時間15分

4.検討事項の調査及び輸送経路図等の作成

(2)輸送経路図

競技会場 ⇄ 宿舎

- 伊藤鉱業アリーナつがる ⇄ 屏風山温泉(バレーボール/柔道)
- ⇄ 柏口マン荘(バレーボール/柔道)
- ⇄ つがる地球村(別館)(バレーボール/柔道)
- ⇄ つがる地球村(藤山邸)(バレーボール/柔道)
- ⇄ 古民家風丸(バレーボール/柔道)
- ⇄ 稲垣温泉(バレーボール/柔道)
- ⇄ つがる市稲穂いこいの里研修館(バレーボール/柔道)
- ⇄ 山田温泉旅館(バレーボール)
- ⇄ つがる富士見荘(バレーボール)
- ⇄ 深浦観光ホテル(バレーボール/柔道)
- ⇄ ペンション深浦(柔道)
- ⇄ 民宿望洋館(バレーボール/柔道)
- ⇄ パークイン五所川原エルムシティ(柔道)
- ⇄ ホテルサンルートパティオ五所川原(柔道)
- ⇄ ホテルサンルート五所川原(柔道)
- ⇄ 五所川原温泉ホテル(柔道)
- ⇄ 民宿エンゼル(柔道)
- ⇄ 民宿和歌山(柔道)
- ⇄ ホワイトハウス(柔道)
- ⇄ café&stay Re:(柔道)
- ⇄ 福助旅館(柔道)
- ⇄ 中泊森林公園ふれあいセンター(柔道)
- ⇄ 津軽小泊館(柔道)
- ⇄ 美湊や(柔道)
- ⇄ 龍門亭千葉旅館(柔道)
- ⇄ お宿花彩(柔道)
- ⇄ 鹿角トレーニングセンターアルパス(柔道)
- ⇄ 民宿えのぐ箱(柔道)
- ⇄ 十和田プリンスホテル(柔道)
- ⇄ とわだこ遊月(柔道)
- ⇄ ホテル小坂ゴールドパレス(柔道)

※競技会場及び宿舎の詳細ページ、競技会場 ⇄ 指定乗降場・練習会場・バス待機場の輸送経路図もあわせて参照のこと。

※ロックウッド・ホテル&スパ、温泉民宿 赤湯、不二やホテル、昭和温泉旅館すみれは未調査

※秋田県大館市は施設名未定のため未調査

4.検討事項の調査及び輸送経路図等の作成

(2)輸送経路図

競技会場 ⇄ 宿舎

①バレーボール(6人制・少年女子)／②柔道(全種別)

伊藤鉱業アリーナつがる ⇄ 宿舎



★ : 競技会場 ■ : 宿舎

4.検討事項の調査及び輸送経路図等の作成

(2)輸送経路図

競技会場 ⇄ 宿舎

①バレーボール(6人制・少年女子)／②柔道(全種別)

伊藤鉱業アリーナつがる ⇄ 宿舎



★：競技会場 ■：宿舎

- ：屏風山温泉 ⇄ 伊藤鉱業アリーナつがる 距離1.0km 所要時間5分
- ：柏口マン荘 ⇄ 伊藤鉱業アリーナつがる 距離5.0km 所要時間15分
- ：つがる地球村(別館) ⇄ 伊藤鉱業アリーナつがる 距離8.2km 所要時間25分
- ：つがる地球村(藤山邸) ⇄ 伊藤鉱業アリーナつがる 距離8.2km 所要時間25分
- ：古民家風丸 ⇄ 伊藤鉱業アリーナつがる 距離5.5km 所要時間16分
- ：山田温泉旅館 ⇄ 伊藤鉱業アリーナつがる 距離9.9km 所要時間28分
- ：つがる富士見荘 ⇄ 伊藤鉱業アリーナつがる 距離9.2km 所要時間27分
- ：パークイン五所川原エルムシティ ⇄ 伊藤鉱業アリーナつがる 距離8.6km 所要時間26分
- ：ホテルサンルートパティオ五所川原 ⇄ 伊藤鉱業アリーナつがる 距離7.7km 所要時間24分
- ：ホテルサンルート五所川原 ⇄ 伊藤鉱業アリーナつがる 距離6.9km 所要時間19分
- ：五所川原温泉ホテル ⇄ 伊藤鉱業アリーナつがる 距離8.5km 所要時間25分
- ：café&stay Re: ⇄ 伊藤鉱業アリーナつがる 距離6.5km 所要時間18分

4.検討事項の調査及び輸送経路図等の作成

(2)輸送経路図

競技会場 ⇄ 宿舎

①バレーボール(6人制・少年女子)／②柔道(全種別)

伊藤鉱業アリーナつがる ⇄ 宿舎



4.検討事項の調査及び輸送経路図等の作成

(2)輸送経路図

競技会場 ⇄ 宿舎

①バレーボール(6人制・少年女子)／②柔道(全種別)

伊藤鉱業アリーナつがる ⇄ 宿舎

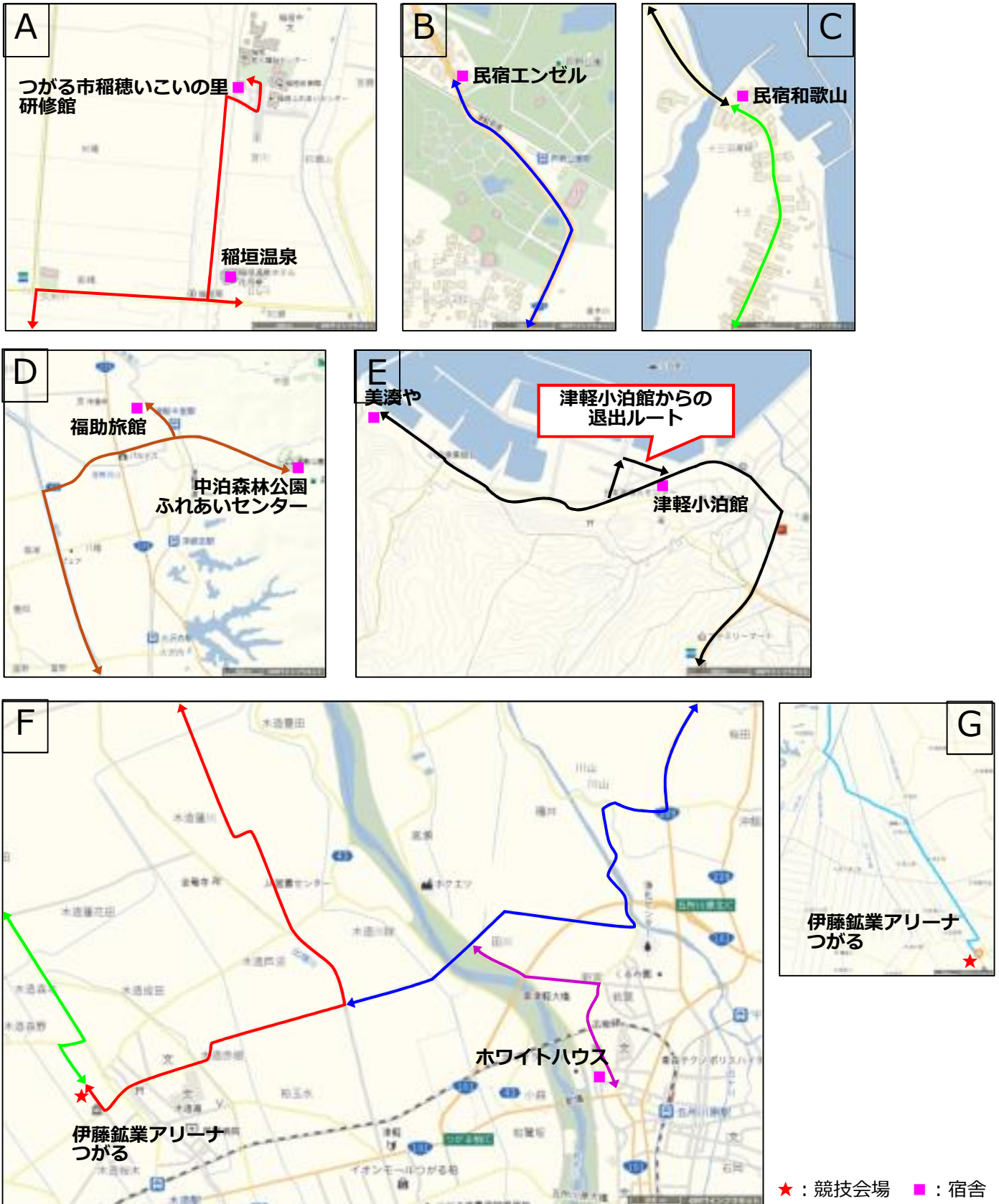

4.検討事項の調査及び輸送経路図等の作成

(2)輸送経路図

競技会場 ⇄ 宿舍

①バレーボール(6人制・少年女子)／②柔道(全種別)

伊藤鉱業アリーナつがる ⇄ 宿舍

- : 稲垣温泉 ⇄ 伊藤鉱業アリーナつがる 距離11.0km 所要時間30分
- : つがる市稲穂いこいの里研修館 ⇄ 伊藤鉱業アリーナつがる 距離11.7km 所要時間32分
- : 民宿エンゼル ⇄ 伊藤鉱業アリーナつがる 距離17.4km 所要時間45分
- : 民宿和歌山 ⇄ 伊藤鉱業アリーナつがる 距離30.3km 所要時間76分
- : ホワイトハウス ⇄ 伊藤鉱業アリーナつがる 距離6.9km 所要時間19分
- : 福助旅館 ⇄ 伊藤鉱業アリーナつがる 距離25.9km 所要時間62分
- : 中泊森林公園ふれあいセンター ⇄ 伊藤鉱業アリーナつがる 距離27.1km 所要時間65分
- : 津軽小泊館 ⇄ 伊藤鉱業アリーナつがる 距離43.2km 所要時間102分
- : 美湊や ⇄ 伊藤鉱業アリーナつがる 距離43.8km 所要時間103分

4.検討事項の調査及び輸送経路図等の作成

(2)輸送経路図

競技会場 ⇄ 宿舎

①バレーボール(6人制・少年女子)／②柔道(全種別)

伊藤鉱業アリーナつがる ⇄ 宿舎



★ : 競技会場 ■ : 宿舎

- : 深浦観光ホテル ⇄ 伊藤鉱業アリーナつがる
距離57.0km 所要時間2時間9分
- : ペンション深浦 ⇄ 伊藤鉱業アリーナつがる
距離56.7km 所要時間2時間9分
- : 民宿望洋館 ⇄ 伊藤鉱業アリーナつがる
距離34.5km 所要時間84分

4.検討事項の調査及び輸送経路図等の作成

(2)輸送経路図

競技会場 ⇄ 宿舎

①バレーボール(6人制・少年女子)／②柔道(全種別)

伊藤鉱業アリーナつがる ⇄ 宿舎



4.検討事項の調査及び輸送経路図等の作成

(2)輸送経路図

競技会場 ⇄ 宿舎

①バレーボール(6人制・少年女子)／②柔道(全種別)

伊藤鉦業アリーナつがる ⇄ 宿舎

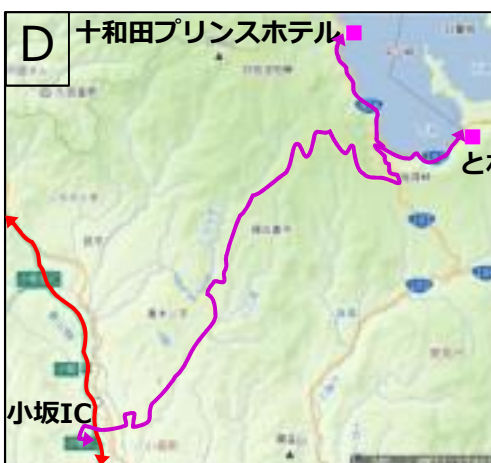
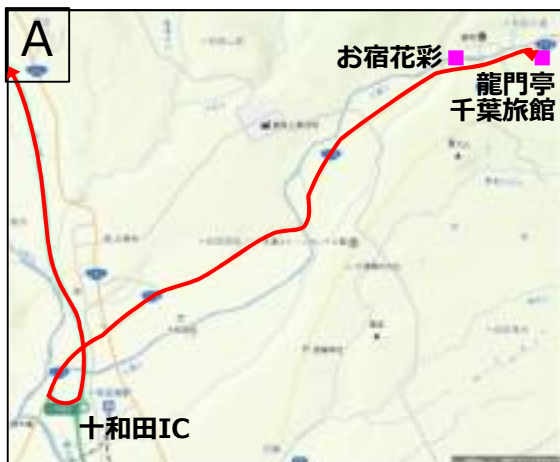

★ : 競技会場 ■ : 宿舎

4.検討事項の調査及び輸送経路図等の作成

(2)輸送経路図

競技会場 ⇄ 宿舎

①バレーボール(6人制・少年女子)／②柔道(全種別)

伊藤鉦業アリーナつがる ⇄ 宿舎

—：龍門亭千葉旅館⇄ 伊藤鉦業アリーナつがる 距離99.1km 所要時間2時間10分

—：お宿花彩⇄ 伊藤鉦業アリーナつがる 距離98.2km 所要時間2時間8分

※十和田IC～浪岡ICまで東北自動車道を利用。浪岡JCT～つがる柏ICまでは津軽自動車道を利用。

—：鹿角トレーニングセンターアルパス⇄ 伊藤鉦業アリーナつがる 距離111.4km 所要時間2時間23分

—：民宿えのぐ箱⇄ 伊藤鉦業アリーナつがる 距離123.8km 所要時間2時間48分

※鹿角八幡平IC～浪岡ICまで東北自動車道を利用。浪岡JCT～つがる柏ICまでは津軽自動車道を利用。

—：十和田プリンスホテル⇄ 伊藤鉦業アリーナつがる 距離115.3km 所要時間2時間57分

—：とわだこ遊月⇄ 伊藤鉦業アリーナつがる 距離114.2km 所要時間2時間54分

—：ホテル小坂ゴールドパレス⇄ 伊藤鉦業アリーナつがる 距離86.1km 所要時間113分

※小坂IC～浪岡ICまで東北自動車道を利用。浪岡JCT～つがる柏ICまでは津軽自動車道を利用。

4.検討事項の調査及び輸送経路図等の作成

(2)輸送経路図

練習会場 ⇔ 宿舎

①バレーボール(6人制・少年女子)

つがる市立木造中学校	⇔ 屏風山温泉
青森県立木造高等学校	柏口マン荘
稲垣体育館	つがる地球村(別館)
つがる市柏総合体育センター	つがる地球村(藤山邸)
	古民家風丸
	稲垣温泉
	つがる市稲穂いこいの里研修館
	山田温泉旅館
	つがる富士見荘
	深浦観光ホテル
	民宿望洋館

②柔道(全種別)

伊藤鉱業アリーナつがる	⇔ 屏風山温泉
木造体育センター	柏口マン荘
	つがる地球村(別館)
	つがる地球村(藤山邸)
	古民家風丸
	稲垣温泉
	つがる市稲穂いこいの里研修館
	深浦観光ホテル
	ペンション深浦
	民宿望洋館
	パークイン五所川原エルムシティ
	ホテルサンルートパティオ五所川原
	ホテルサンルート五所川原
	五所川原温泉ホテル
	民宿エンゼル
	民宿和歌山
	ホワイトハウス
	café&stay Re:
	福助旅館
	中泊森林公園ふれあいセンター
	津軽小泊館
	美湊や
	龍門亭千葉旅館
	お宿花彩
	鹿角トレーニングセンターアルパス
	民宿えのぐ箱
	十和田プリンスホテル
	とわだこ遊月
	ホテル小坂ゴールドパレス

※各練習会場及び宿舎の詳細ページ、競技会場 ⇔ 指定乗降場・練習会場・バス待機場の輸送経路図もあわせて参照のこと。

※ロックウッド・ホテル&スパ、温泉民宿 赤湯、不二やホテル、昭和温泉旅館すみれは未調査

※秋田県大館市は施設名未定のため未調査

4.検討事項の調査及び輸送経路図等の作成

(2)輸送経路図

練習会場（つがる市立木造中学校） ⇔ 宿舎

①バレーボール(6人制・少年女子)

※つがる市中心部⇔宿舎までの経路は競技会場⇔宿舎の経路図で図示しているため、ここでは練習会場周辺の進入・退出ルートのみ示すことにする。



★：競技会場 ★：練習会場 ■：宿舎

- ：屏風山温泉 ⇔ つがる市立木造中学校 距離1.6km 所要時間7分
- ：柏口マン荘 ⇔ つがる市立木造中学校 距離3.8km 所要時間13分
- ：つがる地球村(別館) ⇔ つがる市立木造中学校 距離9.3km 所要時間27分
- ：つがる地球村(藤山邸) ⇔ つがる市立木造中学校 距離9.3km 所要時間27分
- ：古民家風丸 ⇔ つがる市立木造中学校 距離6.5km 所要時間19分
- ：稲垣温泉 ⇔ つがる市立木造中学校 距離9.7km 所要時間28分
- ：つがる市稲穂いこいの里研修館 ⇔ つがる市立木造中学校 距離10.5km 所要時間30分
- ：山田温泉旅館 ⇔ つがる市立木造中学校 距離8.7km 所要時間26分
- ：つがる富士見荘 ⇔ つがる市立木造中学校 距離9.2km 所要時間27分
- ：深浦観光ホテル ⇔ つがる市立木造中学校 距離58.1km 所要時間2時間12分
- ：民宿望洋館 ⇔ つがる市立木造中学校 距離35.6km 所要時間87分



4.検討事項の調査及び輸送経路図等の作成

(2)輸送経路図

練習会場（県立木造高等学校）⇔ 宿舎

①バレーボール(6人制・少年女子)

※つがる市中心部⇔宿舎までの経路は競技会場⇔宿舎の経路図で図示しているので、ここでは練習会場周辺の進入・退出ルートのみ示すことにする。



★：競技会場 ★：練習会場 ■：宿舎

- ：屏風山温泉 ⇔ 青森県立木造高等学校 距離2.6km 所要時間9分
- ：柏口マン荘 ⇔ 青森県立木造高等学校 距離3.4km 所要時間12分
- ：つがる地球村(別館) ⇔ 青森県立木造高等学校 距離9.0km 所要時間26分
- ：つがる地球村(藤山邸) ⇔ 青森県立木造高等学校 距離8.9km 所要時間26分
- ：古民家風丸 ⇔ 青森県立木造高等学校 距離6.1km 所要時間18分
- ：稲垣温泉 ⇔ 青森県立木造高等学校 距離10.4km 所要時間29分
- ：つがる市稲穂いこいの里研修館 ⇔ 青森県立木造高等学校 距離11.2km 所要時間31分
- ：山田温泉旅館 ⇔ 青森県立木造高等学校 距離8.3km 所要時間25分
- ：つがる富士見荘 ⇔ 青森県立木造高等学校 距離8.8km 所要時間26分
- ：深浦観光ホテル ⇔ 青森県立木造高等学校 距離57.7km 所要時間2時間11分
- ：民宿望洋館 ⇔ 青森県立木造高等学校 距離35.2km 所要時間86分



4.検討事項の調査及び輸送経路図等の作成

(2)輸送経路図

練習会場（柏総合体育センター）⇔ 宿舎

①バレーボール(6人制・少年女子)

※つがる市中心部⇔宿舎までの経路は競技会場⇔宿舎の経路図で図示しているので、ここでは練習会場周辺の進入・退出ルートのみ示すことにする。



★：競技会場 ★：練習会場 ■：宿舎

- ：屏風山温泉 ⇔ つがる市柏総合体育センター 距離4.9km 所要時間15分
- ：柏口マン荘 ⇔ つがる市柏総合体育センター ※近距離のため徒歩移動
- ：つがる地球村(別館) ⇔ つがる市柏総合体育センター 距離9.7km 所要時間28分
- ：つがる地球村(藤山邸) ⇔ つがる市柏総合体育センター 距離9.7km 所要時間28分
- ：古民家風丸 ⇔ つがる市柏総合体育センター 距離6.9km 所要時間19分
- ：稲垣温泉 ⇔ つがる市柏総合体育センター 距離11.4km 所要時間31分
- ：つがる市稲穂いこいの里研修館 ⇔ つがる市柏総合体育センター 距離12.2km 所要時間33分
- ：山田温泉旅館 ⇔ つがる市柏総合体育センター 距離6.7km 所要時間19分
- ：つがる富士見荘 ⇔ つがる市柏総合体育センター 距離7.1km 所要時間20分
- ：深浦観光ホテル ⇔ つがる市柏総合体育センター 距離58.5km 所要時間2時間12分
- ：民宿望洋館 ⇔ つがる市柏総合体育センター 距離36.0km 所要時間87分



4.検討事項の調査及び輸送経路図等の作成

(2)輸送経路図

練習会場（稲垣体育館）⇔ 宿舎

①バレーボール(6人制・少年女子)

※つがる市中心部⇔宿舎までの経路は競技会場⇔宿舎の経路図で図示しているので、ここでは練習会場周辺の進入・退出ルートのみ示すことにする。



★：練習会場 ■：宿舎

- ：屏風山温泉 ⇔ 稲垣体育館 距離11.4km 所要時間31分
- ：柏口マン荘 ⇔ 稲垣体育館 距離11.9 km 所要時間32分
- ：つがる地球村(別館) ⇔ 稲垣体育館 距離19.2km 所要時間49分
- ：つがる地球村(藤山邸) ⇔ 稲垣体育館 距離19.1km 所要時間49分
- ：古民家風丸 ⇔ 稲垣体育館 距離16.5km 所要時間44分
- ：稲垣温泉 ⇔ 稲垣体育館 距離1.0km 所要時間4分
- ：つがる市稲穂いこいの里研修館 ⇔ 稲垣体育館 ※近距離のため徒歩移動
- ：山田温泉旅館 ⇔ 稲垣体育館 距離18.6km 所要時間48分
- ：つがる富士見荘 ⇔ 稲垣体育館 距離19.3km 所要時間49分
- ：深浦観光ホテル ⇔ 稲垣体育館 距離68.1km 所要時間2時間37分
- ：民宿望洋館 ⇔ 稲垣体育館 距離45.6km 所要時間107分

4.検討事項の調査及び輸送経路図等の作成

(2)輸送経路図

練習会場（木造体育センター） ⇄ 宿舎

②柔道(全種別)

※つがる市中心部⇄宿舎までの経路は競技会場⇄宿舎の経路図で図示しているので、
ここでは練習会場周辺の進入・退出ルートのみ示すことにする。

※練習会場の伊藤鉱業アリーナつがるは、競技会場⇄宿舎のルートと同じになるため省略。



★：競技会場 ★：練習会場 ■：宿舎

- ：屏風山温泉 ⇄ 木造体育センター ※近距離のため徒歩移動
- ：柏口マン荘 ⇄ 木造体育センター 距離4.7 km 所要時間15分
- ：つがる地球村(別館) ⇄ 木造体育センター 距離8.0km 所要時間25分
- ：つがる地球村(藤山邸) ⇄ 木造体育センター 距離8.0km 所要時間25分
- ：古民家風丸 ⇄ 木造体育センター 距離5.2km 所要時間16分
- ：稲垣温泉 ⇄ 木造体育センター 距離10.7km 所要時間30分
- ：つがる市稲穂いこいの里研修館 ⇄ 木造体育センター 距離11.5km 所要時間31分
- ：深浦観光ホテル ⇄ 木造体育センター 距離56.8km 所要時間2時間9分
- ：民宿望洋館 ⇄ 木造体育センター 距離34.3km 所要時間84分
- ：ペンション深浦 ⇄ 木造体育センター 距離56.5km 所要時間2時間9分

4.検討事項の調査及び輸送経路図等の作成

(2)輸送経路図

練習会場（木造体育センター） ⇄ 宿舎

②柔道(全種別)

※つがる市中心部⇄宿舎までの経路は競技会場⇄宿舎の経路図で図示しているので、
ここでは練習会場周辺の進入・退出ルートのみ示すことにする。

※練習会場の伊藤鉱業アリーナつがるは、競技会場⇄宿舎のルートと同じになるため省略。

- : パークイン五所川原エルムシティ⇄木造体育センター 距離8.4km 所要時間25分
 - : ホテルサンルートパティオ五所川原 ⇄ 木造体育センター 距離7.5km 所要時間20分
 - : ホテルサンルート五所川原 ⇄ 木造体育センター 距離6.7km 所要時間19分
 - : 五所川原温泉ホテル ⇄ 木造体育センター 距離8.3km 所要時間25分
 - : 民宿エンゼル ⇄ 木造体育センター 距離17.2km 所要時間45分
 - : 民宿和歌山 ⇄ 木造体育センター 距離30.6km 所要時間77分
 - : ホワイトハウス ⇄ 木造体育センター 距離6.6km 所要時間19分
 - : café&stay Re: ⇄ 木造体育センター 距離6.3km 所要時間18分
 - : 福助旅館 ⇄ 木造体育センター 距離25.6km 所要時間62分
 - : 中泊森林公園ふれあいセンター ⇄ 木造体育センター 距離26.8km 所要時間64分
 - : 津軽小泊館 ⇄ 木造体育センター 距離43.4km 所要時間102分
 - : 美湊や ⇄ 木造体育センター 距離44.0km 所要時間104分

 - : 龍門亭千葉旅館 ⇄ 木造体育センター 距離98.9km 所要時間2時間9分
 - : お宿花彩 ⇄ 木造体育センター 距離98.0km 所要時間2時間7分
- ※十和田IC～浪岡ICまで東北自動車道を利用。浪岡JCT～つがる柏ICまでは津軽自動車道を利用。
- : 鹿角トレーニングセンターアルパス ⇄ 木造体育センター 距離111.2km 所要時間2時間23分
 - : 民宿えのぐ箱 ⇄ 木造体育センター 距離123.6km 所要時間2時間47分
- ※鹿角八幡平IC～浪岡ICまで東北自動車道を利用。浪岡JCT～つがる柏ICまでは津軽自動車道を利用。
- : 十和田プリンスホテル ⇄ 木造体育センター 距離115.3km 所要時間2時間57分
 - : とわだこ遊月 ⇄ 木造体育センター 距離114.2km 所要時間2時間54分
 - : ホテル小坂ゴールドパレス ⇄ 木造体育センター 距離86.1km 所要時間113分
- ※小坂IC～浪岡ICまで東北自動車道を利用。浪岡JCT～つがる柏ICまでは津軽自動車道を利用。

4.検討事項の調査及び輸送経路図等の作成

(2)輸送経路図

競技会場 ⇄ 競技補助員学校

伊藤鉱業アリーナつがる ⇄ 下山学園高等学校
青森山田高等学校
青森県立弘前高等学校

伊藤鉱業アリーナつがる ⇄ 下山学園高等学校



— : 伊藤鉱業アリーナつがる ⇄ 下山学園高等学校 距離10.5 km 所要時間29分

※ルートがほぼ同じとなる伊藤鉱業アリーナつがる ⇄ 山田温泉旅館の輸送経路図もあわせて参照のこと。

4.検討事項の調査及び輸送経路図等の作成

(2)輸送経路図

競技会場 ⇄ 競技補助員学校

伊藤鉱業アリーナつがる ⇄ 青森山田高等学校



— : 学校→競技会場
— : 競技会場→学校

— : 伊藤鉱業アリーナつがる ⇄ 青森山田高等学校 距離45.6 km 所要時間83分

— : 伊藤鉱業アリーナつがる ⇄ 青森山田高等学校 距離44.9 km 所要時間83分

※青森中央IC～浪岡ICまで東北自動車道を利用。浪岡JCT～つがる柏ICまでは津軽自動車道を利用。

4.検討事項の調査及び輸送経路図等の作成

(2)輸送経路図

競技会場 ⇄ 競技補助員学校

伊藤鉱業アリーナつがる ⇄ 青森県立弘前高等学校

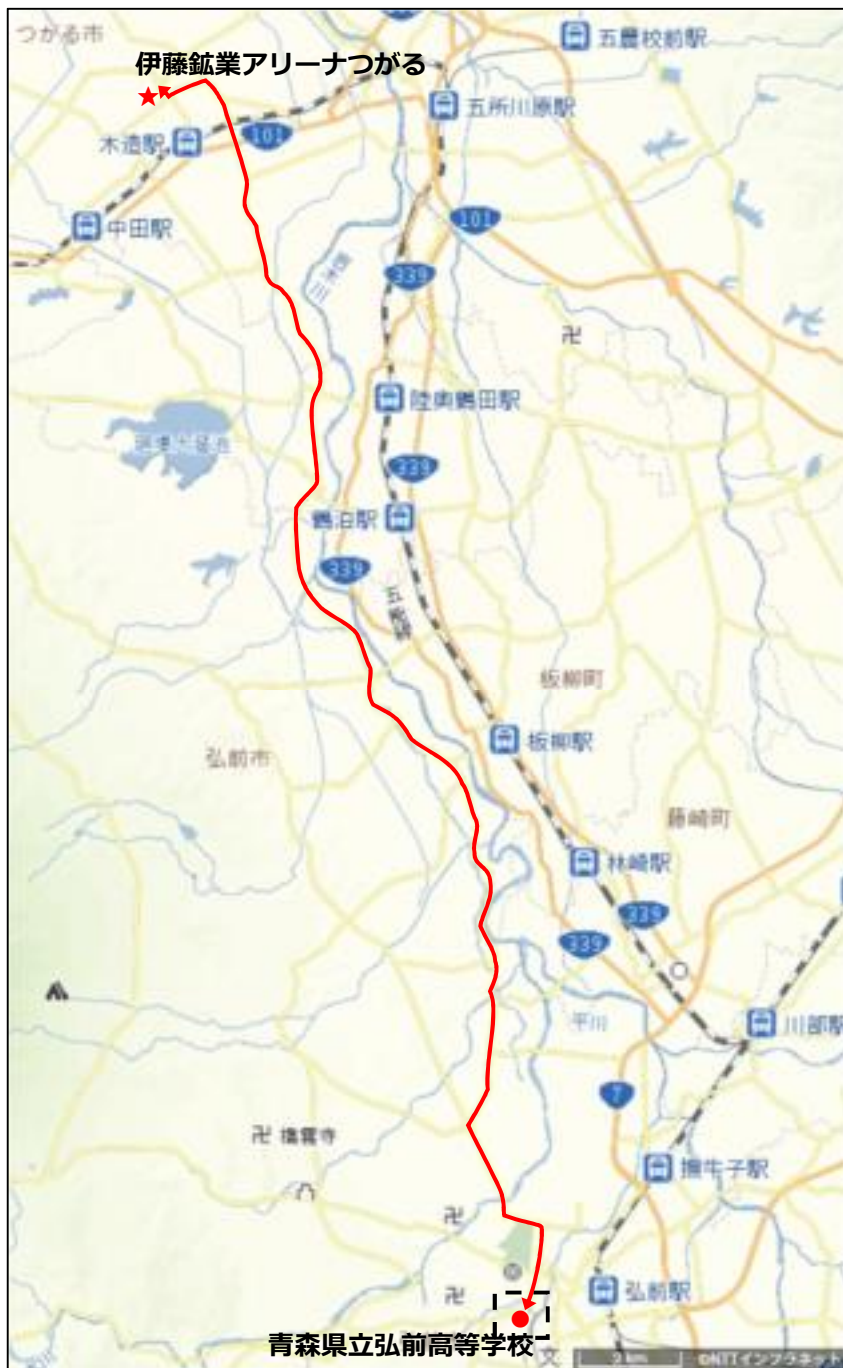

— : 伊藤鉱業アリーナつがる ⇄ 青森県立弘前高等学校 距離29.3 km 所要時間75分

4.検討事項の調査及び輸送経路図等の作成

(3)乗降場所利用図

[競技会場]

- ①バレーボール(6人制・少年女子) 伊藤鉱業アリーナつがる
- ②柔道(全種別) 伊藤鉱業アリーナつがる

[練習会場]

- ①バレーボール(6人制・少年女子) つがる市立木造中学校
青森県立木造高等学校
稲垣体育館
つがる市柏総合体育センター
- ②柔道(全種別) 伊藤鉱業アリーナつがる
木造体育センター

[指定乗降場]

- JR木造駅

[バス待機場]

- つがる市防災備蓄倉庫

4.検討事項の調査及び輸送経路図等の作成

(3)乗降場所利用図

[宿舎]

屏風山温泉(バレーボール/柔道)

柏口マン荘(バレーボール/柔道)

つがる地球村(別館)(バレーボール/柔道)

つがる地球村(藤山邸)(バレーボール/柔道)

古民家風丸(バレーボール/柔道)

稲垣温泉(バレーボール/柔道)

つがる市稲穂いこいの里研修館(バレーボール/柔道)

山田温泉旅館(バレーボール)

つがる富士見荘(バレーボール)

深浦観光ホテル(バレーボール/柔道)

ペンション深浦(柔道)

民宿望洋館(バレーボール/柔道)

パークイン五所川原エルムシティ(柔道)

ホテルサンルートパティオ五所川原(柔道)

ホテルサンルート五所川原(柔道)

五所川原温泉ホテル(柔道)

民宿エンゼル(柔道)

民宿和歌山(柔道)

ホワイハウス(柔道)

café&stay Re:(柔道)

福助旅館(柔道)

中泊森林公園ふれあいセンター(柔道)

津軽小泊館(柔道)

美湊や(柔道)

龍門亭千葉旅館(柔道)

お宿花彩(柔道)

鹿角トレーニングセンターアルパス(柔道)

民宿えのぐ箱(柔道)

十和田プリンスホテル(柔道)

とわだこ遊月(柔道)

ホテル小坂ゴールドパレス(柔道)

ロックウッド・ホテル&スパ(バレーボール/柔道) ※未調査

温泉民宿赤湯、不二やホテル、昭和温泉旅館すみれ(バレーボール) ※未調査

秋田県大館市(バレーボール) ※現状施設名が未定のため未調査

4.検討事項の調査及び輸送経路図等の作成

(3)乗降場所利用図

[競技会場]①バレーボール(6人制・少年女子) 伊藤鉱業アリーナつがる
青森県つがる市木造若緑64

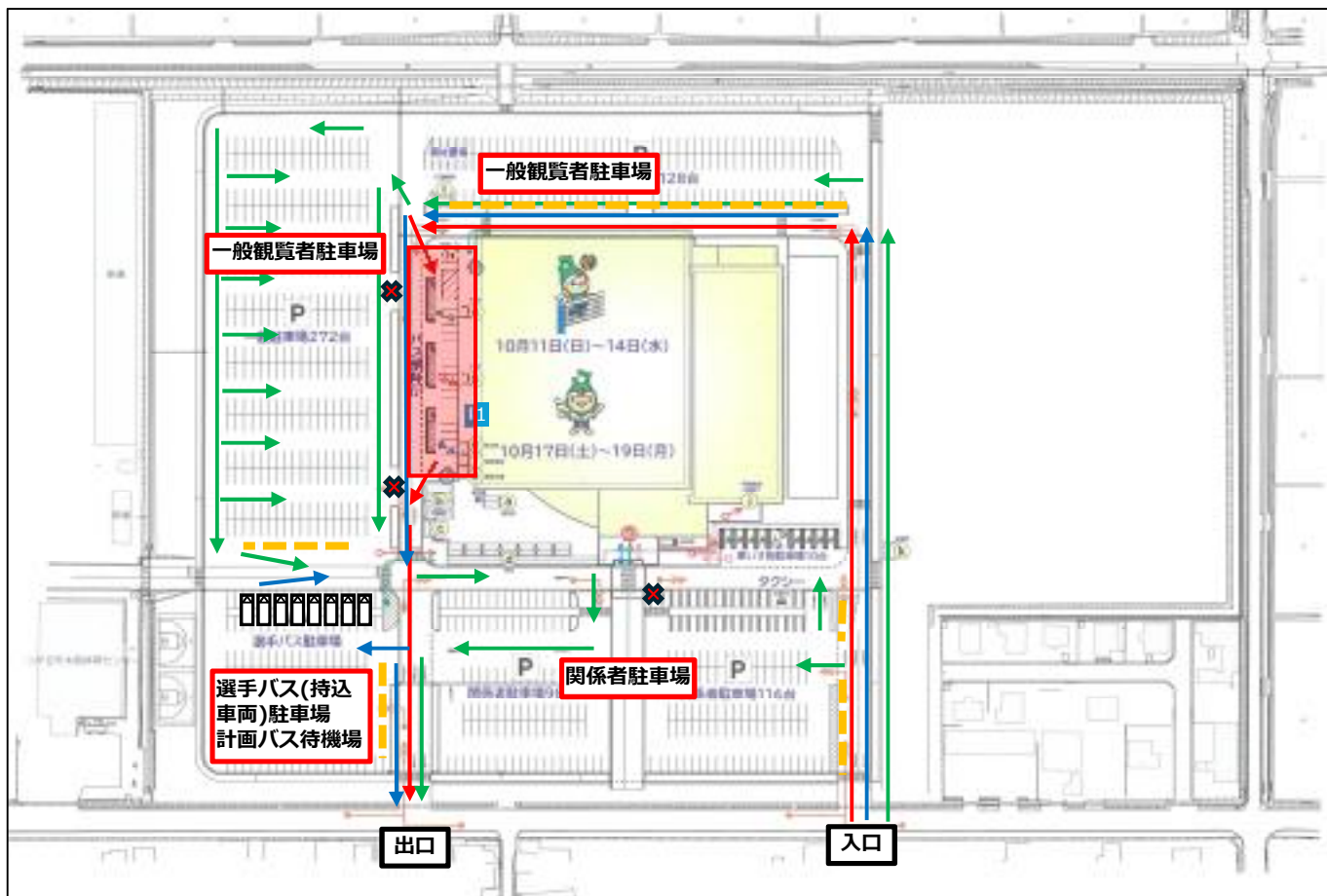

☒ バス

→ 計画バス
→ 選手バス
→ 乗用車
--- コーン・バー

- ・ 出口・入口を固定し場内一方通行。
- ・ 乗用車と大型バスの経路が同じなので接触しないよう注意が必要。
- ・ ☒印の場所は通行不可にし、一般観覧者駐車場128台分と車両通路の間等にはコーン・バー等で分けが必要。

一般観覧者駐車場 272台 + 128台 = 400台

関係者駐車場 214台

選手バス駐車場・計画バス待機場 大型18台

4.検討事項の調査及び輸送経路図等の作成

(3)乗降場所利用図

[競技会場]②柔道(全種別) 伊藤鉱業アリーナつがる
青森県つがる市木造若緑64

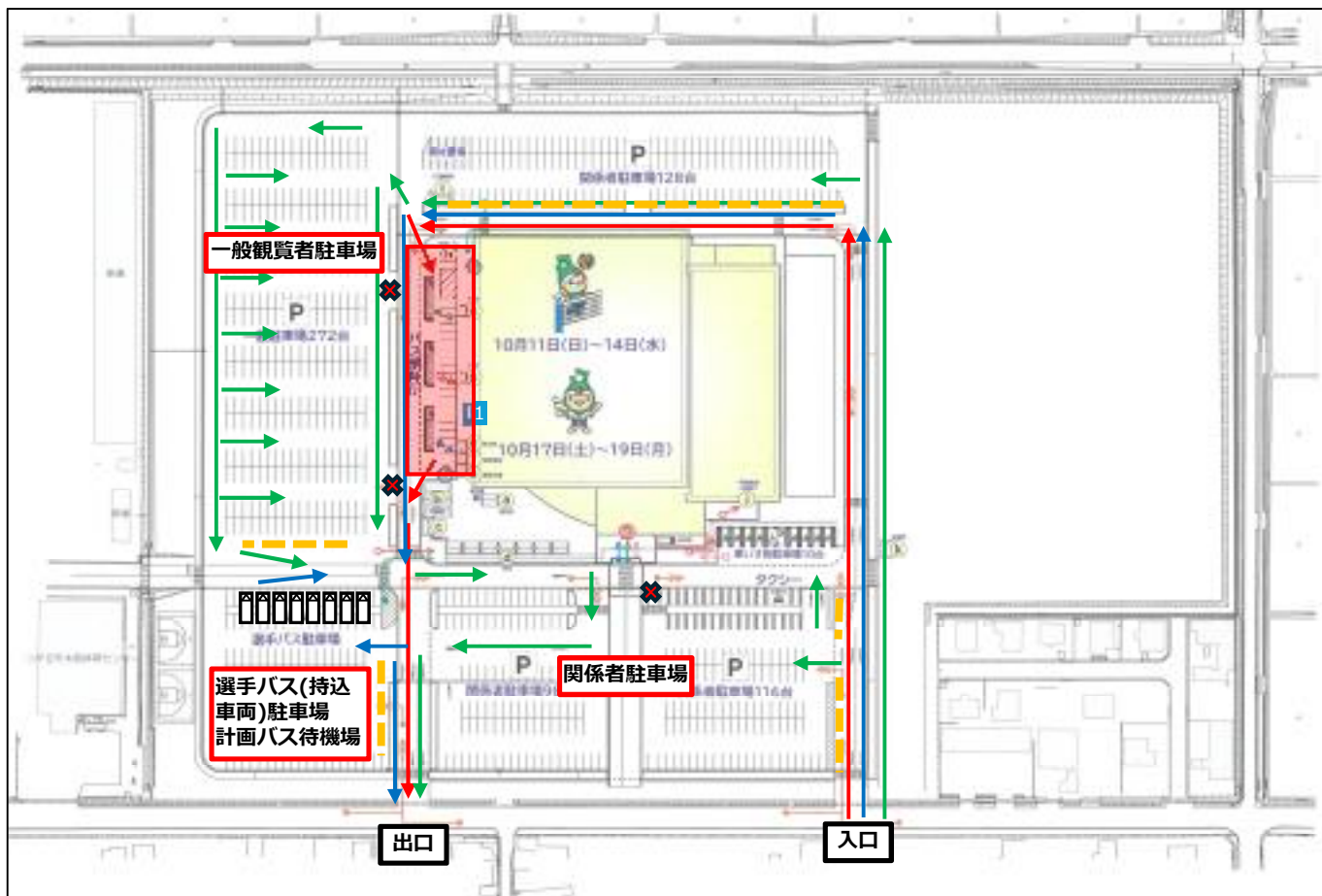

☐ バス

→ 計画バス
→ 選手バス
→ 乗用車
--- コーン・バー

- ・ 出口・入口を固定し場内一方通行。
- ・ 乗用車と大型バスの経路が同じなので接触しないよう注意が必要。
- ・ ✕ 印の場所は通行不可にし、一般観覧者駐車場128台分と通路の間にはコーン・バー等で分けが必要。

一般観覧者駐車場 272台

関係者駐車場 128台+98台+116台=342台

選手バス駐車場・計画バス待機場 大型18台

4.検討事項の調査及び輸送経路図等の作成

(3)乗降場所利用図

[競技会場]①バレーボール(6人制・少年女子)/②柔道(全種別)

伊藤鉱業アリーナつがる 青森県つがる市木造若緑64



←①:画像番号・撮影方向

<p>①</p> <p>競技会場入口</p>	<p>②</p> <p>バスの乗降場所</p>	<p>③ (試走時撮影)</p> <p>試走時の乗降場所</p>	<p>④</p> <p>選手バス(持込車両)駐車場・選手バス駐車場・計画バス待機場</p>
<p>⑤ (試走時撮影)</p> <p>選手バス駐車場・計画バス待機場</p>	<p>⑥ (試走時撮影)</p>	<p>⑦ (試走時撮影)</p> <p>動線と駐車場の間に事故防止のためコーン・バーが必要</p>	<p>⑧ (試走時撮影)</p>
<p>⑨</p> <p>競技会場出口</p>			

4.検討事項の調査及び輸送経路図等の作成

(3)乗降場所利用図

[練習会場]①バレーボール(6人制・少年女子) つがる市立木造中学校
青森県つがる市木造浮巣20



←バス動線 バス

- ・学校正面を大型バス及び乗用車駐車場とし、体育館までは徒歩移動とする。
- ・可能であれば職員の車両を片側へ寄せる等行い、コーン・バー等で歩道を作ることが望ましい。

4.検討事項の調査及び輸送経路図等の作成

(3)乗降場所利用図

[練習会場]①バレーボール(6人制・少年女子) つがる市立木造中学校
青森県つがる市木造浮巣20



←①:画像番号・撮影方向

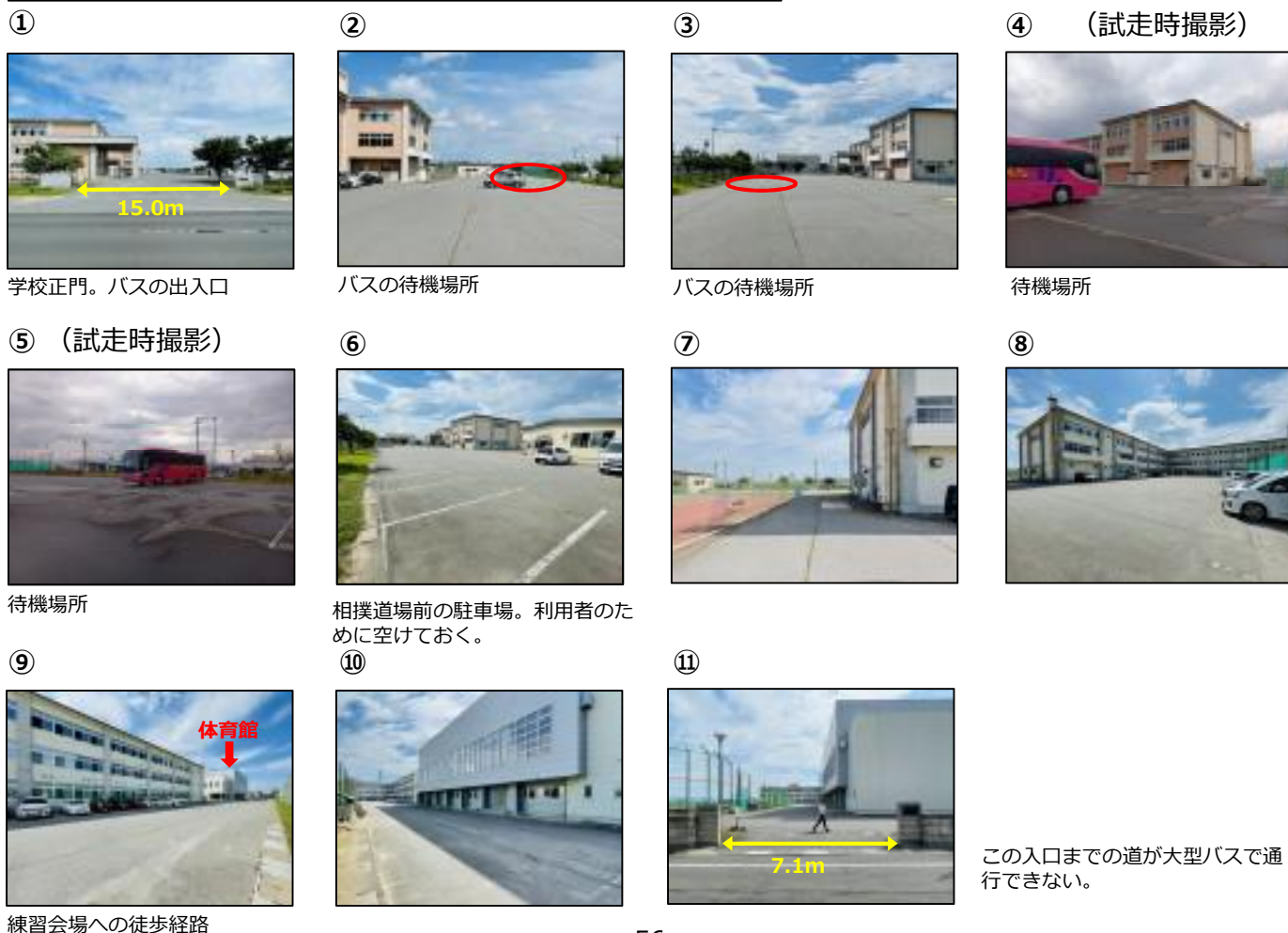

4.検討事項の調査及び輸送経路図等の作成

(3)乗降場所利用図

[練習会場]①バレーボール(6人制・少年女子) 青森県立木造高等学校
青森県つがる市木造日向73-2



←バス動線 □バス



平日8:30までは登校時間のため車両進入不可。

平日15:40～16:00頃は下校時間のため車両進入不可。

银杏ヶ丘会館横は大型バス3台まで待機可能。4台目は砂利の駐車場へ。

砂利の駐車場は乗用車駐車場として利用予定だが、大型バスが4台以上となった場合は乗用車と接触しないよう注意してこちらへ駐車する。

※詳細が決まり次第学校との協議が必要。

4.検討事項の調査及び輸送経路図等の作成

(3)乗降場所利用図

[練習会場]①バレーボール(6人制・少年女子) 青森県立木造高等学校
青森県つがる市木造日向73-2



←①:画像番号・撮影方向



4.検討事項の調査及び輸送経路図等の作成

(3)乗降場所利用図

[練習会場]①バレーボール(6人制・少年女子) 稲垣体育館
青森県つがる市稲垣町豊川宮川31



←バス動線 □バス

- ・大型バスは体育館前で乗降・待機。
- ・体育館北側の通路を塞がないようにする。
- ・安全確保のため施設利用者とコーン・バー等で区画を分ける。

4.検討事項の調査及び輸送経路図等の作成

(3)乗降場所利用図

[練習会場]①バレーボール(6人制・少年女子) 稲垣体育館
青森県つがる市稲垣町豊川宮川31



←①:画像番号・撮影方向

<p>①</p> <p>バスの進入口。退出路の道幅も同じ6.2m</p>	<p>②</p> <p>バスの待機場所</p>	<p>③ (試走時撮影)</p> <p>バス待機場所</p>	<p>④ (試走時撮影)</p>
<p>⑤ (試走時撮影)</p> <p>バス待機場所と乗用車駐車場</p>	<p>⑥ (試走時撮影)</p> <p>通路を確保する</p>	<p>⑦</p> <p>体育館横の通路</p>	<p>⑧</p>
<p>⑨</p>	<p>⑩</p> <p>5.5m</p>		

4.検討事項の調査及び輸送経路図等の作成

(3)乗降場所利用図

[練習会場]①バレーボール(6人制・少年女子) つがる市柏総合体育センター
青森県つがる市柏桑野木田花崎69-69

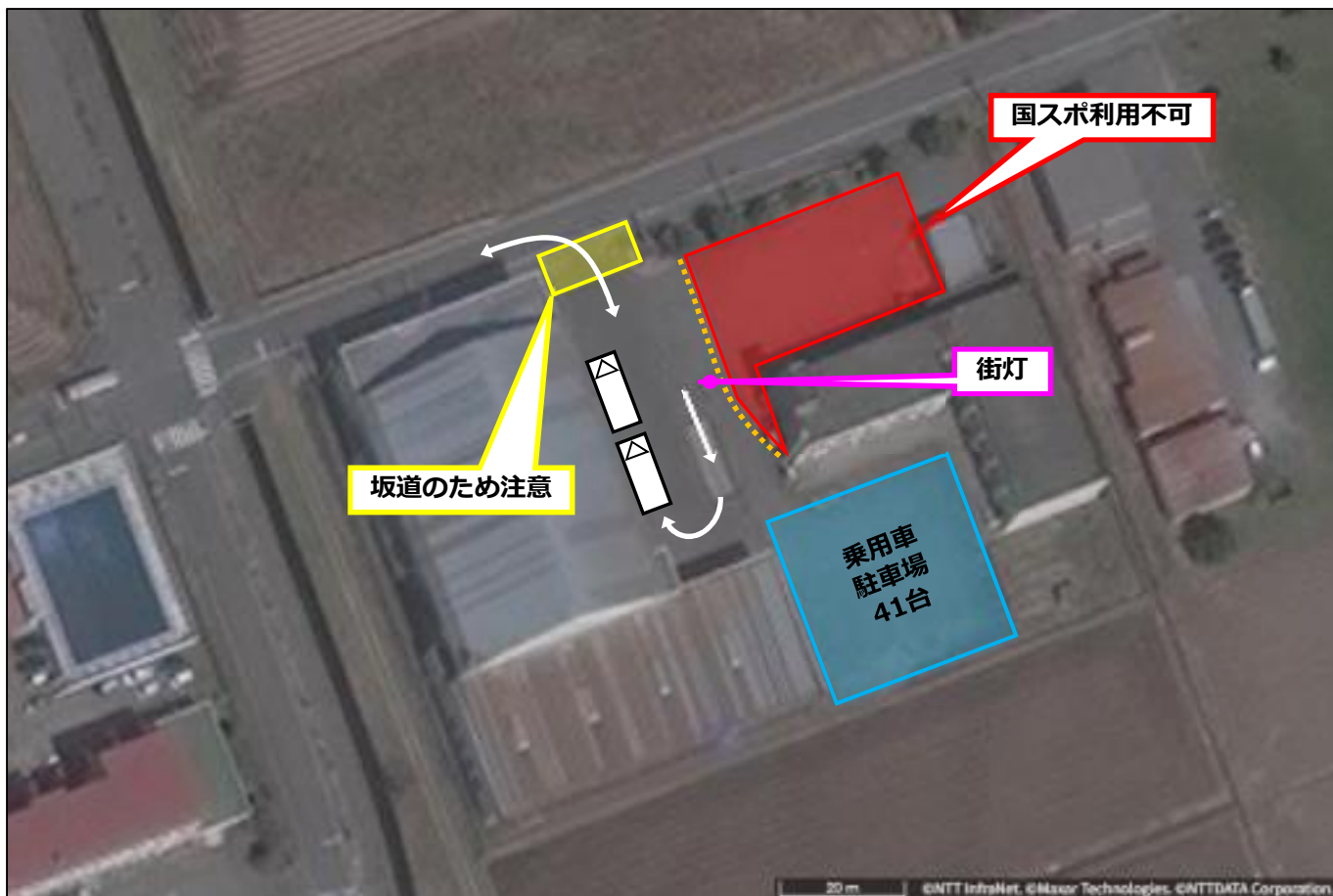

←バス動線 □バス

大型バスは体育館横で待機。

持込乗用車は入口から一番奥の駐車場へ。

国スポ利用不可エリアは学童保育関係者が利用するため、コーン・バー等で区分けを行い、安全に留意する。

出入口は坂になっているため注意が必要。

4.検討事項の調査及び輸送経路図等の作成

(3)乗降場所利用図

[練習会場]①バレーボール(6人制・少年女子) つがる市柏総合体育センター
青森県つがる市柏桑野木田花崎69-69



←①:画像番号・撮影方向

<p>①</p> <p>バスの出入口。やや坂道になっている</p>	<p>②</p> <p>国スポでは利用不可となる</p>	<p>③</p> <p>バスの待機場所</p>	<p>④ (試走時撮影)</p> <p>バスの待機場所</p>
<p>⑤ (試走時撮影)</p>	<p>⑥ (試走時撮影)</p> <p>区分けが必要</p>	<p>⑦ (試走時撮影)</p>	<p>⑧</p> <p>駐車場内では街灯にも注意</p>
<p>⑨</p> <p>乗用車駐車場</p>			

4.検討事項の調査及び輸送経路図等の作成

(3)乗降場所利用図

[練習会場]②柔道(全種別) 伊藤鉱業アリーナつがる 青森県つがる市木造若緑64

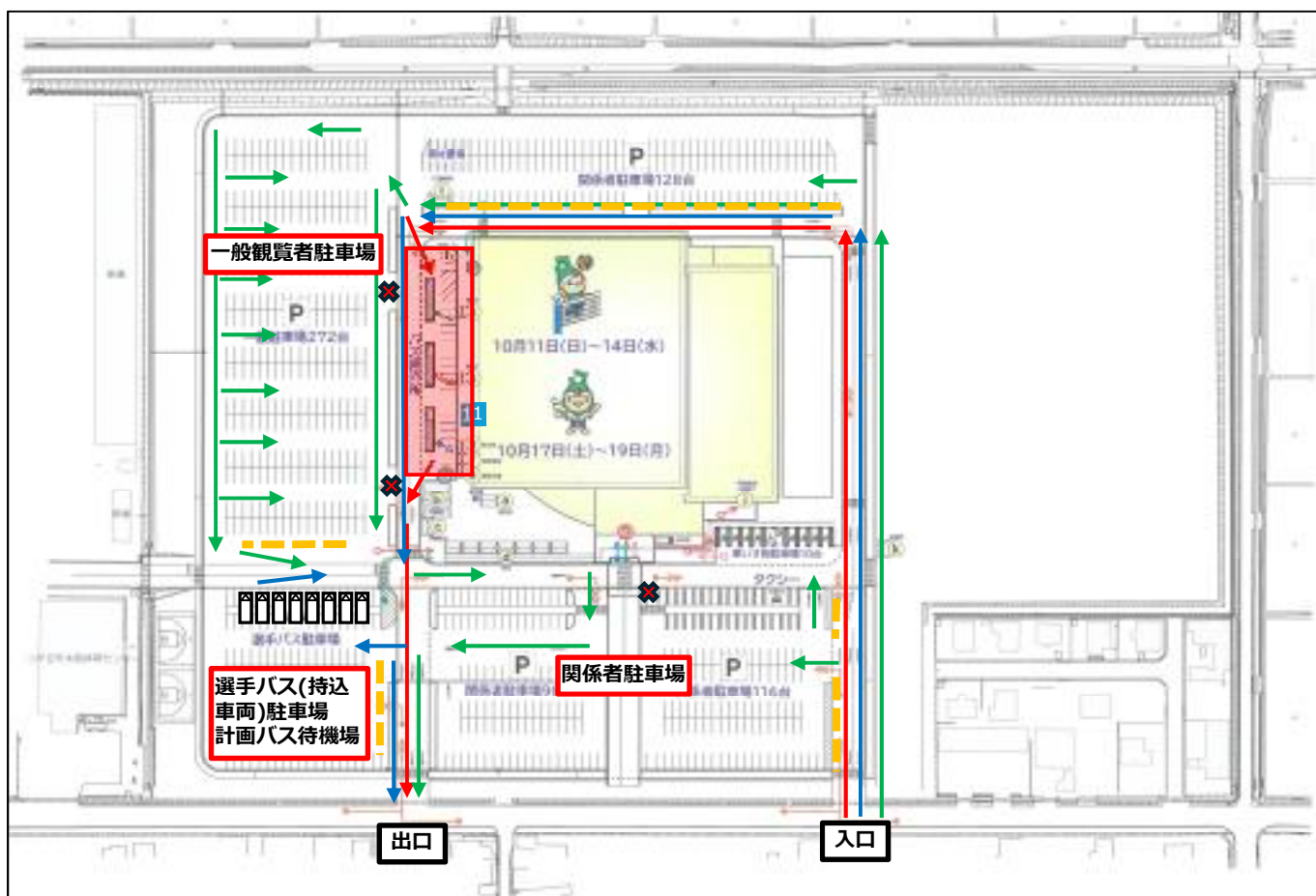

☐ バス

- 計画バス
- 選手バス
- 乗用車
- - - コーン・バー

一般観覧者駐車場 272台

関係者駐車場 128台+98台+116台=342台

選手バス駐車場・計画バス待機場 大型18台

現地調査画像は競技会場の頁を参照のこと。

4.検討事項の調査及び輸送経路図等の作成

(3)乗降場所利用図

[練習会場]②柔道(全種別) 木造体育センター 青森県つがる市木造若緑59-1



←バス動線 □バス

大型バスのみであれば3台待機可能。

待機スペースが広くないので計画バス利用の場合は、降車後待機場所へ回送。(競技会場までは徒歩移動)
持込車両は可能な限り木造体育センターにて待機とするが、市役所駐車場への通路の確保が
難しくなるようであれば、競技会場駐車場へ回送し、待機してもらう。

4.検討事項の調査及び輸送経路図等の作成

(3)乗降場所利用図

[練習会場]②柔道(全種別) 木造体育センター 青森県つがる市木造若緑59-1



←①:画像番号・撮影方向



① バスの出入口。出入りしやすい



② バスの待機場所と通路



③ バスの待機場所



④ バスの待機場所



⑤ (試走時撮影)



⑥ (試走時撮影)

通路を確保する



⑦



⑧

体育センターの裏手にある取り外しできる柵

4.検討事項の調査及び輸送経路図等の作成

(3)乗降場所利用図

[指定乗降場]JR木造駅 青森県つがる市木造房松10



←バス動線 □バス

【案①】 駅舎東側にバックで進入し乗降を行う。2台同時に待機可能。

【案②】 木造ふれあいプラザ前で乗降を行う。

案①の場所はJR所有地のため許可取りが必要。不可の場合は案②にて。

また、電車到着時にはタクシーが停車しているため注意が必要。

4.検討事項の調査及び輸送経路図等の作成

(3)乗降場所利用図

[指定乗降場]JR木造駅 青森県つがる市木造房松10



4.検討事項の調査及び輸送経路図等の作成

(3)乗降場所利用図

[指定乗降場]JR木造駅 青森県つがる市木造房松10



←①:画像番号・撮影方向



① 駅への進入路

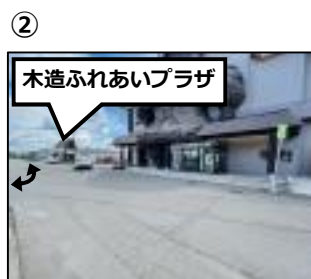

② 駅前のタクシーの駐車に注意



③ 乗降場所 案①



④ 乗降場所 案①



⑤ (試走時撮影) 乗降場所 案①。2台まで乗降可能



⑥ (試走時撮影)

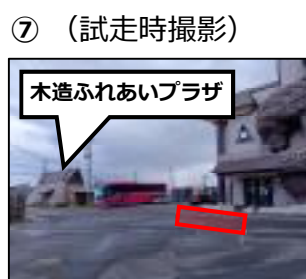

⑦ (試走時撮影) 時間によって、タクシーが待機している



⑧ (試走時撮影) 乗降場所 案②



⑨ (試走時撮影) 乗降場所 案②

4.検討事項の調査及び輸送経路図等の作成

(3)乗降場所利用図

[バス待機場]つがる市防災備蓄倉庫 青森県つがる市木造若緑83

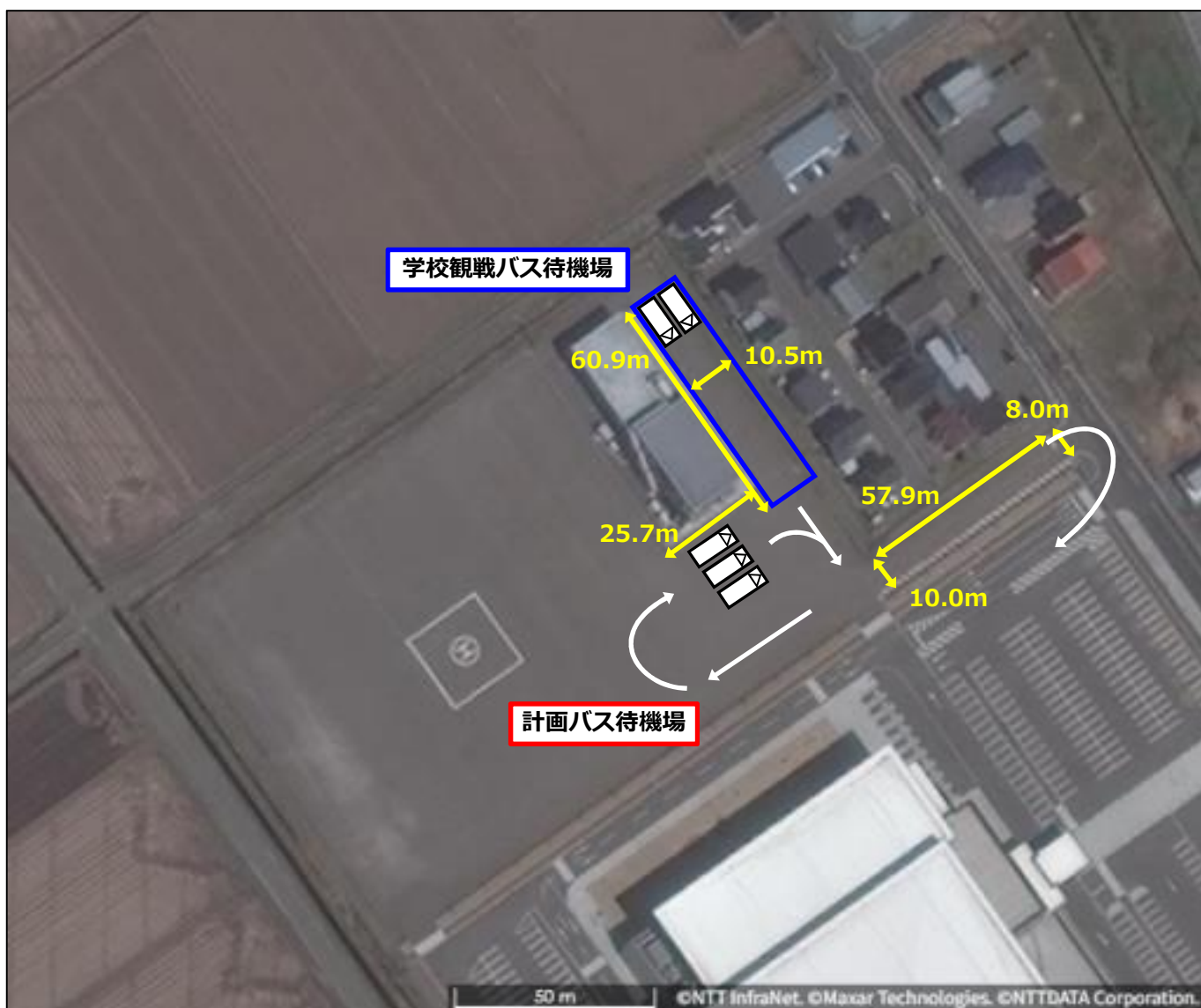

←バス動線 □バス

待機場所からすぐ隣のアリーナ入口へ進入可能。（待機場所入口の柵を全て外せば可能）
学校観戦用の待機場所ではあるが、学校観戦がない日については計画バスの待機も可能。

バス待機場

学校観戦バス8台

計画バス 3台

4.検討事項の調査及び輸送経路図等の作成

(3)乗降場所利用図

[宿舎]屏風山温泉 青森県つがる市木造浦船58-2

①バレーボール／②柔道



←バス動線 □バス
←①:画像番号・撮影方向



① 宿舎外観入口



② 宿舎玄関



③ 宿舎敷地内一般車駐車可能



④ 宿舎敷地内バス駐車可能



⑤ 敷地内へ入る主要道路幅は十分広い

一般車・バス駐車場、ホテル敷地内問題なし。

4.検討事項の調査及び輸送経路図等の作成

(3)乗降場所利用図

[宿舎]つがる地球村(別館) 青森県つがる市森田町床舞藤山244

①バレーボール/②柔道



① 第2駐車場一般車駐車可能



② 宿舎外観入口



③ バスの乗降は藤山邸と同じ玄関前にて
駐車は第2駐車場へ

バス駐車場は第2駐車場。宿舎の敷地は広い。

4.検討事項の調査及び輸送経路図等の作成

(3)乗降場所利用図

[宿舎]つがる地球村(藤山邸) 青森県つがる市森田町床舞藤山244

①バレーボール／②柔道



① 宿舎外観入口



② バス乗降玄関前可能



③ 敷地内一般車駐車可能



④ 敷地内一般車駐車可能



⑤ 敷地内一般車駐車可能

バス駐車場は第2駐車場(別館の頁参照のこと)。宿舎の敷地は広い。

4.検討事項の調査及び輸送経路図等の作成

(3)乗降場所利用図

[宿舎]稲垣温泉 青森県つがる市稲垣町豊川宮川3-4

①バレーボール／②柔道



①



宿舎外観入口

②



宿舎入口

③



通りから宿舎敷地内への導線。
バス進入可

④



敷地内駐車場

⑤



敷地内駐車場

⑥



敷地内駐車場

敷地内へのバス進入問題なし。

4.検討事項の調査及び輸送経路図等の作成

(3)乗降場所利用図

[宿舎]つがる市稲穂いこいの里研修館 青森県つがる市稲垣町沼崎幾代崎145-1

①バレーボール／②柔道



←バス動線 □バス
←①:画像番号・撮影方向



① 宿舎外観入口



② 宿舎入口



③ 敷地内駐車場一般車



④ 敷地内駐車場バス駐車可能

練習会場の稲垣体育館の敷地内の施設。

4.検討事項の調査及び輸送経路図等の作成

(3)乗降場所利用図

[宿舎]山田温泉旅館 青森県北津軽郡鶴田町鶴田小泉460-6

①バレーボール



←バス動線 □バス
←①:画像番号・撮影方向

①



旅館外観入口

②



敷地内一般車約20台駐車可能

③



敷地内駐車場

④



敷地内バス約2台駐車可能

敷地内駐車スペース問題なし。

4.検討事項の調査及び輸送経路図等の作成

(3)乗降場所利用図

[宿舎]つがる富士見荘 青森県北津軽郡鶴田町廻堰大沢71-1

①バレーボール



←バス動線 □バス

←①:画像番号・撮影方向

①



宿舎外観入口

②



敷地内一般車約30~40台駐車可能

③



宿舎外観

④



宿舎玄関前
バス乗降可能

⑤



宿舎敷地内駐車場
バス駐車可能

[参考]



施設案内

敷地内駐車スペース問題なし。

4.検討事項の調査及び輸送経路図等の作成

(3)乗降場所利用図

[宿舎]深浦観光ホテル 青森県西津軽郡深浦町深浦岡崎338-42

①バレーボール/②柔道



←バス動線 □バス
←①:画像番号・撮影方向

- ・バスの高さ3.85m以内
- ・バス乗降は玄関前にて
- ・一般車50台ほど駐車可能
- ・バスは4~5台駐車可能

[宿舎]ペンション深浦 青森県西津軽郡深浦町深浦岡崎110-3

②柔道



←バス動線 □バス
←①:画像番号・撮影方向

- ・バス乗降は駐車場にて
- ・敷地内にはバス2台ほど(一般車5台)、
徒歩2分の駐車場には10台ほど駐車可能

※提供可能人数4名であることから1チームを収容できないため、除外する可能性あり。

4.検討事項の調査及び輸送経路図等の作成

(3)乗降場所利用図

[宿舎] 民宿望洋館 青森県西津軽郡深浦町北金ヶ沢榊原146-2

①バレーボール／②柔道



← バス動線 □ バス

← ①:画像番号・撮影方向

- ・バスは2～3台ほど駐車可能
- ・施設前駐車場は5台、他ランダムで10台ほど一般車駐車可能
- ・バス乗降は駅反対のスペースにて

4.検討事項の調査及び輸送経路図等の作成

(3)乗降場所利用図

[宿舎]古民家風丸 青森県つがる市森田町山田山崎57-1

②柔道



←バス動線 □バス
←①:画像番号・撮影方向

①



宿舎外観入口

②



宿舎前道路(バス運行可能)

③



バス乗降はホテル前道路路駐にて

④



一般車両駐車約5台

バス乗降は路駐にて。一般車駐車台数も限られる。

4.検討事項の調査及び輸送経路図等の作成

(3)乗降場所利用図

[宿舎]パークイン五所川原エルムシティ 青森県五所川原市唐笠柳藤巻66-12

②柔道



①



ホテル外観入口

②



バス乗降は玄関前にて

③



一般車敷地内100台駐車可能

④



一般車敷地内100台駐車可能

駐車スペース問題なし。

4.検討事項の調査及び輸送経路図等の作成

(3)乗降場所利用図

[宿舎]ホテルサンルートパティオ五所川原 青森県五所川原市田町181

②柔道



←バス動線 □バス

←①:画像番号・撮影方向

①



ホテル外観入口

②



バス乗降は玄関前路駐にて

③



バス乗降は玄関前路駐にて

④



ホテル前道路幅問題なし

⑤



一般車駐車場
ホテル裏側約55台駐車可能

⑥



一般車駐車場
ホテル裏側約15台駐車可能

バス乗降はホテル前路駐にて。

4.検討事項の調査及び輸送経路図等の作成

(3)乗降場所利用図

[宿舎]ホテルサンルート五所川原 青森県五所川原市布屋町25

②柔道



←バス動線  バス

←①:画像番号・撮影方向

①



ホテル外観入口

②



バス乗降は玄関前路駐にて

③



ホテル施設内バス駐車可能2台

④



一般車敷地内40台駐車可能

ホテル敷地内バス駐車2台スペースあり。

4.検討事項の調査及び輸送経路図等の作成

(3)乗降場所利用図

[宿舎]五所川原温泉ホテル 青森県五所川原市松島町2丁目90

②柔道



←バス動線 □バス
←①:画像番号・撮影方向

①



ホテル外観入口

②



バス乗降は玄関前路駐にて

③



車2台駐車箇所にバス駐車可能

④



ホテル正面一般車駐車場

⑤



マイクロバス・一般車駐車場(ホテル裏)
約20台

⑥



ホテル裏側従業員用駐車場

ホテル前道路にてバス乗降。バス駐車スペースは1台分。

4.検討事項の調査及び輸送経路図等の作成

(3)乗降場所利用図

[宿舎]民宿エンゼル 青森県五所川原市金木町芦野84-715

②柔道



←バス動線 □バス
←①:画像番号・撮影方向

①



宿舎外観入口

②



玄関前にて乗降

③



宿舎向かい一般車駐車場約8台

④



宿舎敷地内一般車駐車場約15台

⑤



宿舎敷地内バス駐車も可

バス駐車スペースなし。一般車駐車スペースはホテル敷地内。

4.検討事項の調査及び輸送経路図等の作成

(3)乗降場所利用図

[宿舎]民宿和歌山 青森県五所川原市十三羽黒崎133-22

②柔道



←バス動線 □バス

←①:画像番号・撮影方向

・バス乗降は駐車場にて

・バス2~3台ほど、一般車20~25台ほど
駐車可能

4.検討事項の調査及び輸送経路図等の作成

(3)乗降場所利用図

[宿舎]ホワイトハウス 青森県五所川原市字錦町1-5

②柔道



←バス動線 □バス
←①:画像番号・撮影方向

①



宿舎外観入口

②



宿舎前道路(バス乗り入れ難しい)

③



ホテル入り口(玄関)

④



ホテル前道路(バス乗り入れ難しい)

バス進入不可。

バス乗降は県道151号線北向き「柏原町」バス停付近にて検討。

4.検討事項の調査及び輸送経路図等の作成

(3)乗降場所利用図

[宿舎]café&stay Re: 青森県五所川原市本町34-2

②柔道



←バス動線 □バス
←①:画像番号・撮影方向

①



宿舎外観入口

②



バス乗降は玄関前路駐にて

③



ホテル建物斜め向かい
一般車駐車場約10台

④



ホテル建物斜め向かい
一般車駐車場約10台

宿舎前にて乗降。駐車スペースは宿舎斜め向かいの駐車場

4.検討事項の調査及び輸送経路図等の作成

(3)乗降場所利用図

[宿舎]福助旅館 青森県北津軽郡中泊町中里亀山665-1

②柔道



←バス動線 □バス

←①:画像番号・撮影方向

①



旅館外観入口

②



一般車両駐車場約3台

③



一般車両駐車場約3台

④



敷地内への道路が狭いため、大型車両の入れ込みは不可

⑤



敷地内への道路が狭いため、大型車両の入れ込みは不可

バス進入難しい。

一般車駐車スペース約3台。

中泊町総合福祉健康センターでの乗降を検討。

4.検討事項の調査及び輸送経路図等の作成

(3)乗降場所利用図

[宿舎]中泊森林公園ふれあいセンター 青森県北津軽郡中泊町宮野沢蛭澤

②柔道



←バス動線 □バス

←①:画像番号・撮影方向

①



宿舎外観入口

②



宿泊棟

③



敷地内一般車駐車場約20台

④



バス進入可、車種により切り返し必要

⑤



敷地内一般車駐車場約20台

[参考]

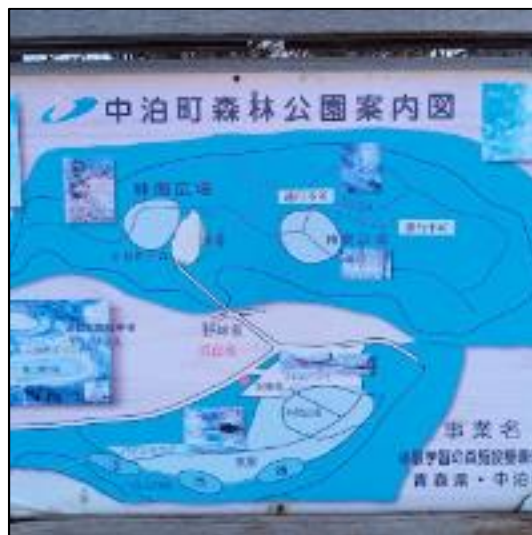

バスは狭いが進入可。バスは切り返しが必要。

4.検討事項の調査及び輸送経路図等の作成

(3)乗降場所利用図

[宿舎]津軽小泊館 青森県北津軽郡中泊町小泊186

②柔道



←バス動線 □バス ←①:画像番号・撮影方向

・バス乗降は駐車場にて

・駐車場3か所あり。バス2~3台、一般車10台駐車可能

[宿舎]美湊や 青森県北津軽郡中泊町小泊大山長根115-6

②柔道



←バス動線 □バス

←①:画像番号・撮影方向

・バス乗降は路駐または駐車場

・施設前の駐車場あるいは徒歩1分の駐車場
(一般車20台ほど駐車可能)

・宿舎前スペースあり

4.検討事項の調査及び輸送経路図等の作成

(3)乗降場所利用図

[宿舎]龍門亭千葉旅館 秋田県鹿角市十和田大湯上ノ湯1丁目38-1

②柔道



←バス動線 □バス

←①:画像番号・撮影方向

- ・バス乗降は玄関前にて
- ・バス7~8台ほど、一般車30台ほど駐車可能(他にも駐車スペースあり)

[宿舎]お宿花彩 秋田県鹿角市十和田大湯川原ノ湯29-1

②柔道



←バス動線 □バス

←①:画像番号・撮影方向

- ・道が狭く宿舎前まで進入できないため、国道103号線上にて乗降
- ・バス3台ほど、一般車10台ほど駐車可能
- ・敷地前道路は大型車の走行は難しい

4.検討事項の調査及び輸送経路図等の作成

(3)乗降場所利用図

[宿舎]鹿角トレーニングセンターアルパス 秋田県鹿角市花輪百合沢81-1

②柔道



← バス動線 □ バス

← ①:画像番号・撮影方向

- ・バス駐車場は5～10分ほどの駐車場にて
(一般車300台)
- ・乗降はスキー場入口にて(階段あがる)

[宿舎]民宿えのぐ箱 秋田県鹿角市八幡平切留平20-18

②柔道



← バス動線 □ バス

← ①:画像番号・撮影方向

- ・国道341号線の宿舎前で乗降後、キャメルマート付近でUターンして競技会場へ向かう
- ・バス10台ほど駐車可能
- ・敷地内に入る道幅4mほど
- ・バス乗降は玄関前にて

4.検討事項の調査及び輸送経路図等の作成

(3)乗降場所利用図

[宿舎]十和田プリンスホテル 秋田県鹿角郡小坂町十和田湖西湖畔

②柔道



←バス動線 □バス
←①:画像番号・撮影方向

- ・バス乗降は玄関前にて
- ・入口前ロータリーあり
- ・バス駐車可能

[宿舎]とわだこ遊月 秋田県鹿角郡小坂町十和田湖休平36

②柔道



←バス動線 □バス
←①:画像番号・撮影方向

- ・バス乗降は玄関前にて
- ・バス3台、一般車50台ほど駐車可能

4.検討事項の調査及び輸送経路図等の作成

(3)乗降場所利用図

[宿舎]ホテル小坂ゴールドパレス 秋田県鹿角郡小坂町小坂鉦山古館9-3

②柔道



←バス動線 □バス

←①:画像番号・撮影方向

- ・バス乗降はレストラン駐車場にてバック駐車
- ・バス1台(マイクロバス2台)、一般車20台ほど駐車可能

4.検討事項の調査及び輸送経路図等の作成

(4) 駐車場利用計画図

[競技会場] ①バレーボール(6人制・少年女子)/②柔道(全種別)

伊藤鉦業アリーナつがる 青森県つがる市木造若緑64

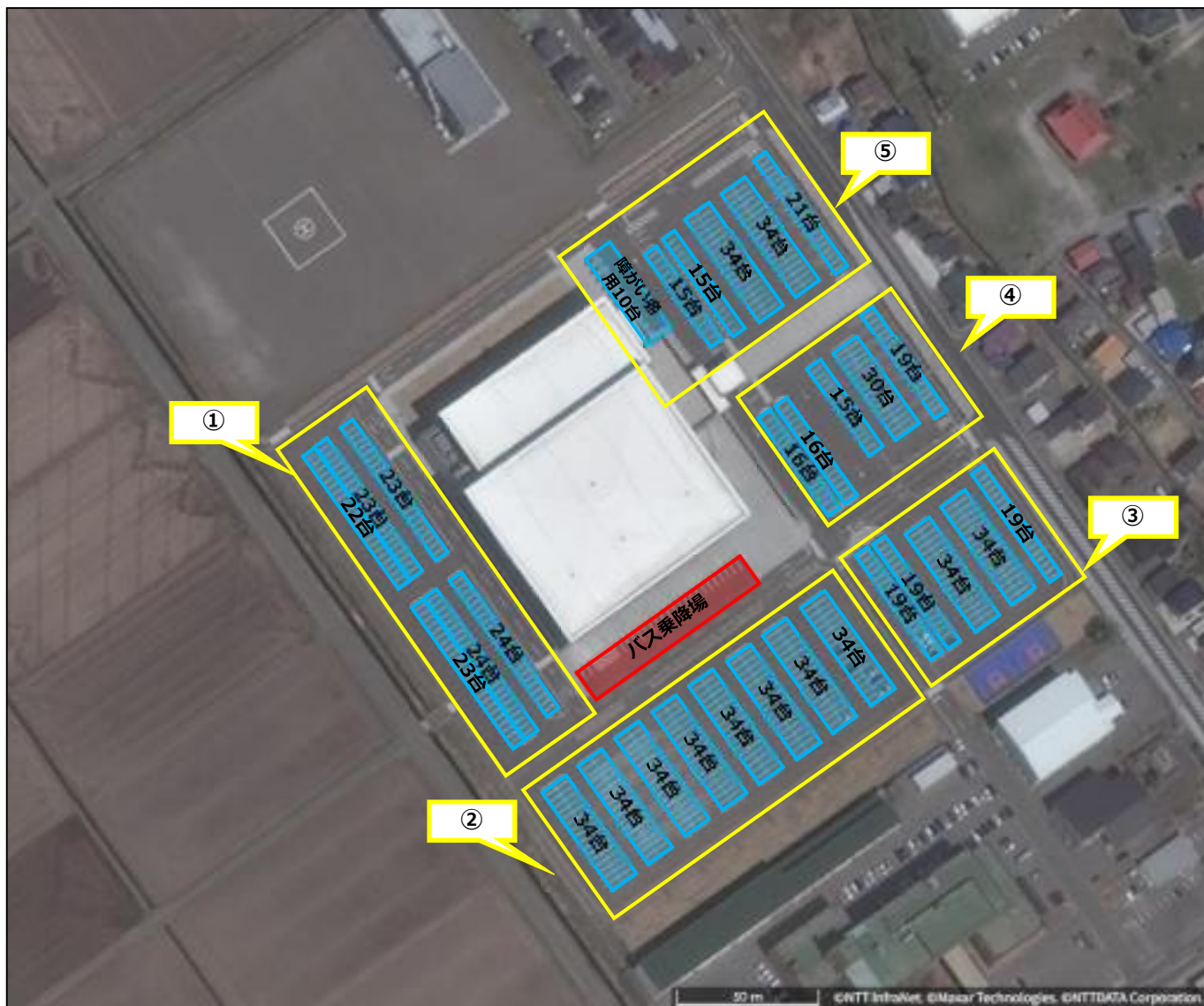

①アリーナ西側 139台

②アリーナ南側 272台

③アリーナ東側 125台

④アリーナ北側(出口側) 96台

⑤アリーナ北側(入口側) 119台+障がい者用10台

4.検討事項の調査及び輸送経路図等の作成

(4) 駐車場利用計画図

[競技会場]①バレーボール(6人制・少年女子) 伊藤鉱業アリーナつがる
青森県つがる市木造若緑64

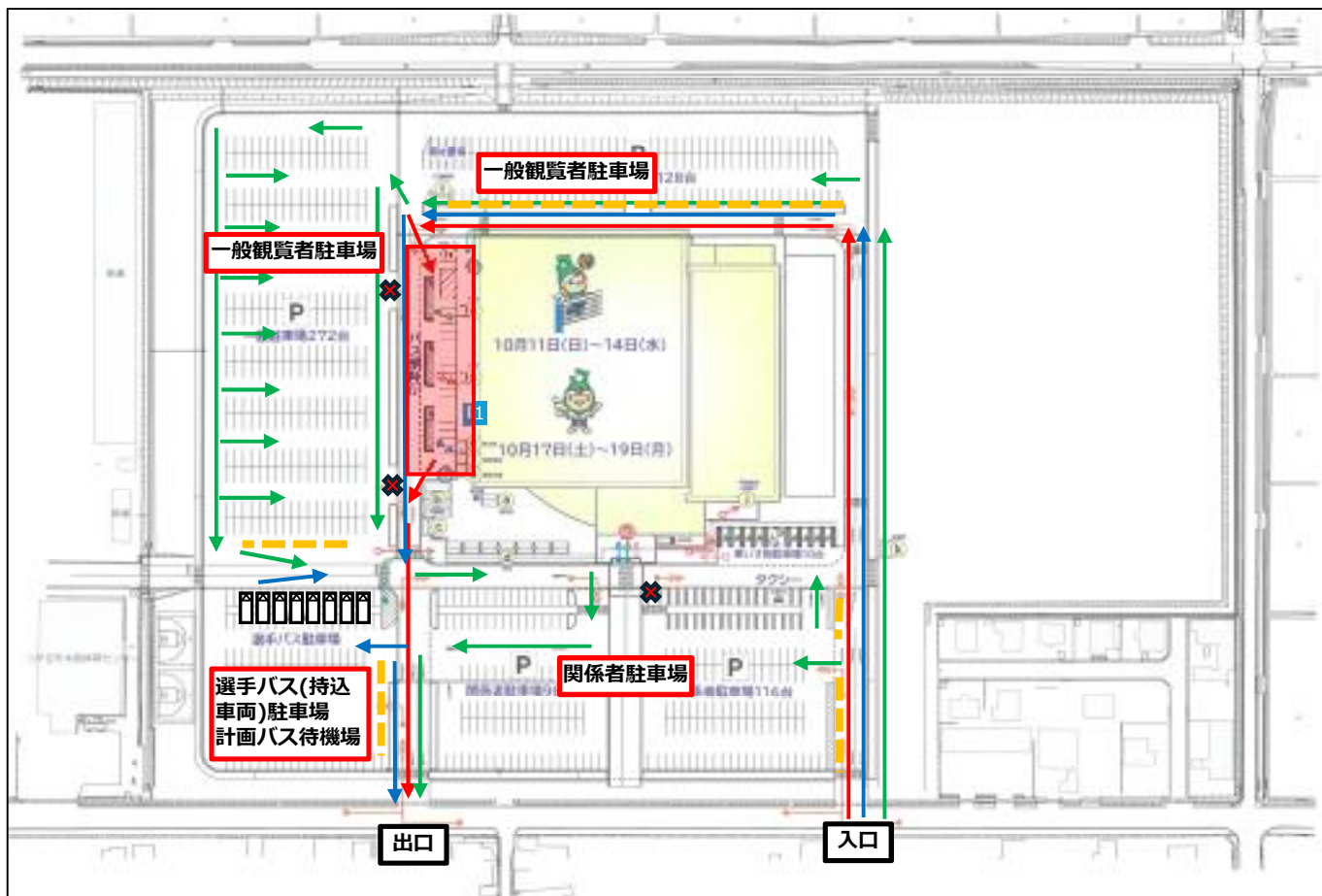

☐ バス

→ 計画バス
→ 選手バス
→ 乗用車
--- コーン・バー

- ・ 出口・入口を固定し場内一方通行。
- ・ 乗用車と大型バスの経路が同じなので接触しないよう注意が必要。
- ・ **X** 印の場所は通行不可にし、一般観覧者駐車場128台分と車両通路の間にはコーン・バー等で分けが必要。

一般観覧者駐車場 272台 + 128台 = 400台

関係者駐車場 214台

選手バス駐車場・計画バス待機場 大型18台

4.検討事項の調査及び輸送経路図等の作成

(4) 駐車場利用計画図

[競技会場]②柔道(全種別) 伊藤鉦業アリーナつがる

青森県つがる市木造若緑64

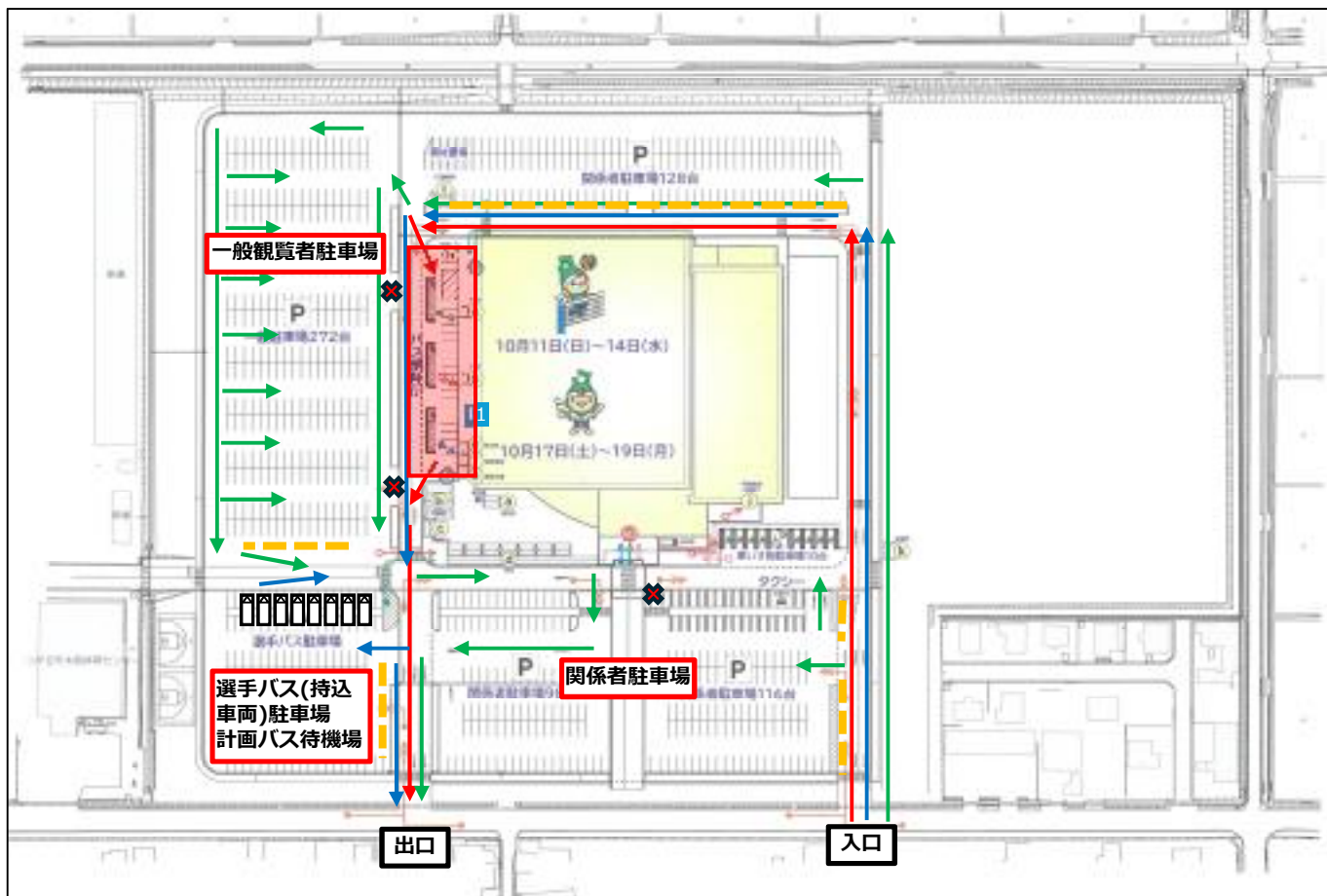

☐ バス

→ 計画バス
→ 選手バス
→ 乗用車
--- コーン・バー

- ・ 出口・入口を固定し場内一方通行。
- ・ 乗用車と大型バスの経路が同じなので接触しないよう注意が必要。
- ・ **X** 印の場所は通行不可にし、一般観覧者駐車場128台分と車両通路の間にはコーン・バー等で分けが必要。

一般観覧者駐車場 272台

関係者駐車場 128台+98台+116台=342台

選手バス駐車場・計画バス待機場 大型18台

4.検討事項の調査及び輸送経路図等の作成

(4) 駐車場利用計画図

No.	競技会場	駐車場名称	台数	競技名	対象車両
1	伊藤鉦業アリーナつがる	アリーナ西側駐車場	128	バレーボール	一般観覧者
2		アリーナ南側駐車場	272		一般観覧者
3		アリーナ東側駐車場	18		大型バス
4		アリーナ北側駐車場（正面通路北）	116		関係者
			10		一般観覧者（障がい者用）
5		アリーナ北側駐車場（正面通路南）	98		関係者
6	防災備蓄倉庫	3	計画バス		
		8	学校観戦バス		
1	伊藤鉦業アリーナつがる	アリーナ西側駐車場	128	柔道	関係者
2		アリーナ南側駐車場	272		一般観覧者
3		アリーナ東側駐車場	18		大型バス
4		アリーナ北側駐車場（正面通路北）	116		関係者
			10		一般観覧者（障がい者用）
5		アリーナ北側駐車場（正面通路南）	98		関係者
6	防災備蓄倉庫	3	計画バス		
		8	学校観戦バス		

5.輸送計画の策定

5.輸送計画の策定

(1)バス台数算出についての考え方

先催県(2025滋賀)の来会実績と当年度開催市(つがる市)の立地及び、公共交通を鑑み、計画バス(シャトルバス含む)のバス台数を算出するものとする。

わたSHIGA輝く国スポにおいては、本州中央部に位置し、道路網も発達した地域であることから、地元より車を利用して来県(あるいは広域宿舎に来会)するチームが多くあった。

青の煌めきあおもり国スポにおいては、本州最北部といえる立地であるため、地元から車だけの移動は困難と考えられ、選手団は航空機や新幹線で来県し、その後計画バスを利用することが想像できる。

よって、P.10で記載している参加想定人数を参考に、副次利用を含めた計画バスの必要車両数を算出することとした。

5.輸送計画の策定

(2)貸切バスの利用制限について

改善基準告示の改正（R4.12.23）により、R6.4月より運転者の労働時間の基準が改正された。安全輸送の目的のためにも順守する必要がある。
 国スポでは県からの要請により、1日最大9時間以内の運行計画とする。

令和6年9月吉日

輸送計画を作成する際にご注意いただきたいこと

1. 国スポにおけるバスの利用時間は9時間以内で輸送計画を作成ください。

- 利用時間は、最初の配車から最後のお客様を降ろすまでの時間です。
- 2024年の法改正により、バスの拘束時間は原則13時間以内です。（「拘束時間」には車庫での点検点呼2時間と車庫から配車場所間の往復の送迎時間を含みます。運賃の計算においても同様です。）バス運転者の労働時間等の改善を図るため、労働大臣告示「自動車運転者の労働時間等の改善のための基準」（改善基準告示）が策定されており、基準を超える運行はできません。限定的に13時間を超えて最大15時間まで拘束も可能ですが、円滑な配車計画実施のため、国スポ開始中は「利用時間」を9時間以内での計画作成をお願いします。
- 当日の乗務時間は延長できません。** 積荷の延長などで復路の時間が遅くなってしまっても、翌日の配車都合などで、予定時間を超えての運行ができない場合がございます。もちろん拘束時間を超えての運行はできません。輸送計画上、利用時間が9時間超となる（なりそうなる）場合は、貸切バスを前半と後半で別のバスを利用（例：午前1台、午後1台の2台計上）する計画としてください。

利用時間が9時間を超える場合はバスを2台使用してください。

2. 連続運転時間は4時間が限度です。

- 運転開始後4時間以内又は4時間経過直後に運転を中断して30分以上の休憩を確保してください。
- 30分の休憩は分割可能ですが、1回10分以上は必要。10分未満の休憩は運転とみなされます。
- 休憩とは、運転者が運転席から離れて自由にすごせる時間です（食事・喫煙等）。停車中でも、お客様の乗員があれば休憩とはみなされません。**休憩時に駐車場所が必要です。**

運転	○	4時間	30分
休憩	○	10分	10分
○		20分	10分
×		4時間(10分)	30分
×		5分	5分

3. 昼食休憩を最低1時間（原則として11:30～13:30の間）で設定してください。

4. 所要時間は余裕をもって設定してください。

- バスは乗用車に比べ大変所要時間を要します。輸送計画策定でのバス所要時間は余裕をもって作成してください。
- バス運行の所要時間は普通車の1.2～1.3倍で計算してください。

5. 小型・中型・乗合タイプのバスは、保有台数（確保台数）が少ないため、大型バスが配車されることがあります。

- 大型バス以外（中型・小型・乗合）は県内・県外ともに保有台数が少ないため、地理的に「大型バスが運行できない」「大型バスでは配車できない」といった理由がない場合は、大型バスが配車されることがございます。予めご了承ください。
- 中型・小型のバスをご希望の場合は、必ず「理由」を添えて台数計上してください。
- 乗合タイプご希望の場合は、個別にご相談ください。平日の確保は非常に困難です。







5.輸送計画の策定

(3)運行スケジュールおよびバス必要台数

10月8日 バレーボール
木曜日

車種	車両番号	運送記号	ID番号	6:00	7:00	8:00	9:00	10:00	11:00	12:00	13:00	14:00	15:00	16:00	17:00	18:00	19:00	20:00
大型	バス1							9:45木造駅		12:00	13:00							
										昼休憩	回送			待機(アリーナ)				
大型	バス2								11:35深瀬観光ホテル		12:30	13:30						
										回送	昼休憩			待機(アリーナ)				
									11:55山田温泉駅	12:25アリーナ	13:40							
大型	バス3																	

※10月8日については来会意向調査の結果によっては削除。

	一般観覧者シャトルバス
	市職員
	宿舍シャトル
	選手監督
	競技補助員
	学校観戦
	待機
	競技役員

5.輸送計画の策定

(3)運行スケジュールおよびバス必要台数

10月9日 バレーボール
金曜日

車種	車両番号	運器記号	ID番号	6:00	7:00	8:00	9:00	10:00	11:00	12:00	13:00	14:00	15:00	16:00	17:00	18:00	19:00	20:00
大型	バス 1							10:00木造駅	待機 (アリーナ)		13:00木造駅	待機 (アリーナ)						
								10:25つがる地球村			13:25つがる地球村							
大型	バス 2							10:00木造駅	待機 (アリーナ)			14:00木造駅	待機 (アリーナ)					
								10:25輪柳温泉				10:25輪柳温泉						
大型	バス 3								11:30木造駅	休憩・回送		13:45木造駅	待機 (アリーナ)					
									11:55玉田温泉旅館			14:10山田温泉旅館						
大型	バス 4								11:30木造駅	休憩・回送			17:00木造駅					
											13:20深浦観光ホテル						18:50深浦観光ホテル	
大型	バス 5							9:45木造駅	休憩・回送				15:30木造駅					
									11:45大朝町				17:30大朝町					
大型	バス 6								11:30木造駅	休憩・回送				17:00木造駅				
											13:30大朝町							19:00大朝町
大型	バス 7								待機 (アリーナ)			13:45木造駅	休憩・回送	15:30木造駅	待機 (アリーナ)			
												14:00柏口マン荘		15:45柏口マン荘				
大型	バス 8								予備車									
大型	バス 9								予備車									
大型	バス 10								予備車									
大型	バス 11								予備車									
大型	バス 12																	予備車
大型	バス 13																	予備車

5.輸送計画の策定

(3)運行スケジュールおよびバス必要台数

10月10日 バレーボール 練習日①
土曜日

車種	機番	運遊記号	ID番号	6:00	7:00	8:00	9:00	10:00	11:00	12:00	13:00	14:00	15:00	16:00	17:00	18:00	19:00	20:00
大型	バス1				7:00下山学園	7:30アリーナ							15:00					
大型	バス2							10:00								17:30アリーナ		
大型	バス3							10:00		12:00木造駅		14:00木造高校						
大型	バス4							10:00		12:00木造駅		14:00木造高校						
大型	バス5				7:45地球村	8:10木造高校		10:00木造高校		10:25地球村							16:30	
大型	バス6				7:45地球村	8:10木造高校		10:00木造高校		10:25地球村							16:30	
大型	バス7				7:45稲垣温泉	8:10木造中学校		10:00木造中学校		10:25稲垣温泉							16:30	
大型	バス8				7:45稲垣温泉	8:10木造中学校		10:00木造中学校		10:25稲垣温泉							16:30	
大型	バス9						9:05山田温泉旅館			9:30木造高校		11:20木造高校					17:30	
大型	バス10						9:05山田温泉旅館			9:30木造高校		11:55山田温泉旅館					17:30	
大型	バス11						9:00深瀬観光ホテル			10:50木造高校		12:40木造高校		14:30深瀬観光ホテル			17:30	
大型	バス12						9:00深瀬観光ホテル			10:50木造高校		12:40木造高校		14:30深瀬観光ホテル			17:30	
大型	バス13							10:10大野町				14:00木造中学校						
大型	バス14							10:10大野町				14:00木造中学校						
大型	バス15									12:00大野→大野→大野町						17:30アリーナ→大野町→大野→大野		
大型	バス16								11:00				13:30深瀬2カ所		15:30アリーナ		17:30アリーナ→深瀬2カ所	
大型	バス17												14:30いこい→稲垣→屏風山		15:30アリーナ		17:30アリーナ→屏風山→稲垣→いこい	
大型	バス18												14:30地球村→風丸→柏口マン荘		15:30アリーナ		17:30アリーナ→柏口マン荘→風丸→地球村	
大型	バス19					8:00											17:00	
大型	バス20								10:00									19:00

5.輸送計画の策定

(3)運行スケジュールおよびバス必要台数

10月11日 バレーボール 競技1日目
日曜日

車種	種別	運路記号	ID番号	6:00	7:00	8:00	9:00	10:00	11:00	12:00	13:00	14:00	15:00	16:00	17:00	18:00	19:00	20:00
大型	バス	1			7:00下山学園	7:30アリーナ							15:00					
大型	バス	2						10:00								17:30アリーナ		18:00下山学園
大型	バス	3			7:10大館				11:20木造高校									
大型	バス	4			7:10大館				11:20木造高校				13:40大館					
大型	バス	5			7:20地球村					12:30アリーナ								
大型	バス	6			7:20地球村					12:30アリーナ								
大型	バス	7			7:20稲垣温泉					12:30アリーナ								
大型	バス	8			7:20稲垣温泉					12:30アリーナ								
大型	バス	9			7:45山田温泉旅館			10:00木造中学校					13:20アリーナ					
大型	バス	10			7:45山田温泉旅館			10:00木造中学校					13:20アリーナ					
大型	バス	11					9:00深浦											
大型	バス	12						10:00								16:30アリーナ		18:20深浦
大型	バス	13					9:00深浦											
大型	バス	14						10:00								16:30アリーナ		18:20深浦
大型	バス	15				8:50大野												
大型	バス	16						10:00								16:30アリーナ		18:30大野
大型	バス	17				8:50大野												
大型	バス	18						10:00								16:30アリーナ		18:30大野
大型	バス	19			8:00木造駅											16:40木造駅		
大型	バス	20			8:15木造駅													
大型	バス	21							10:30アリーナ							16:10アリーナ		

5.輸送計画の策定

(3)運行スケジュールおよびバス必要台数

10月12日 バレーボール 競技2日目
月曜日

車種	車両番号	運賃記号	ID番号	6:00	7:00	8:00	9:00	10:00	11:00	12:00	13:00	14:00	15:00	16:00	17:00	18:00	19:00	20:00
大型	バス 1				7:00下山学園	7:30アリーナ							15:00					
大型	バス 2							10:00								17:30アリーナ		18:00下山学園
大型	バス 3			5:50大館				10:00木造高校				13:30アリーナ						
大型	バス 4			5:50大館				10:00木造中学校				13:30アリーナ						
大型	バス 5				7:20地球村					12:00アリーナ								
大型	バス 6				7:20地球村					12:00アリーナ								
大型	バス 7				7:45山田温泉旅館			10:00木造高校				13:30アリーナ						
大型	バス 8				7:45山田温泉旅館			10:00木造高校				13:30アリーナ						
大型	バス 9					9:00深瀬				12:40木造中学校				16:00アリーナ				
大型	バス 10					9:00深瀬				12:40木造中学校				16:00アリーナ				
大型	バス 11				7:30大野				11:20木造中学校				14:40アリーナ					
大型	バス 12				7:30大野				11:20木造中学校				14:40アリーナ					
大型	バス 13					8:00木造駅												16:40木造駅
大型	バス 14					8:15木造駅												17:00木造駅
大型	バス 15							10:30アリーナ						16:10アリーナ				
大型	バス 16				7:00											16:00		
大型	バス 17				7:00											16:00		
大型	バス 18							10:00										19:00
大型	バス 19							10:00										19:00
大型	バス 20							10:00										19:00
大型	バス 21							11:00										20:00

5.輸送計画の策定

(3)運行スケジュールおよびバス必要台数

10月13日 バレーボール 競技3日目
火曜日

車種	種別	種別記号	ID番号	6:00	7:00	8:00	9:00	10:00	11:00	12:00	13:00	14:00	15:00	16:00	17:00	18:00	19:00	20:00
大型	バス	1			7:00下山学園	待機 (アリーナ)												
大型	バス	2			7:30アリーナ	待機 (アリーナ)												
大型	バス	3			7:20稲垣温泉	待機 (アリーナ)												
大型	バス	4			7:45アリーナ	待機 (アリーナ)												
大型	バス	5			7:20稲垣温泉	待機 (アリーナ)												
大型	バス	6			7:45アリーナ	待機 (アリーナ)												
大型	バス	7			7:20地球村	待機 (アリーナ)												
大型	バス	8			7:45アリーナ	待機 (アリーナ)												
大型	バス	9			7:20地球村	待機 (アリーナ)												
大型	バス	10			7:45アリーナ	待機 (アリーナ)												
大型	バス	11		5:50深浦	待機 (アリーナ)													
大型	バス	12			8:10木造中学校	待機 (アリーナ)												
大型	バス	13		5:50深浦	待機 (アリーナ)													
大型	バス	14		6:10大野	待機 (アリーナ)													
大型	バス	15			8:10木造中学校	待機 (アリーナ)												
大型	バス	16		6:10大野	待機 (アリーナ)													
大型	バス	17			8:00木造駅	待機 (アリーナ)												
大型	バス	18			8:15木造駅	待機 (アリーナ)												
大型	バス	19			11:00アリーナ	待機 (アリーナ)												
大型	バス	20			7:00	予備車												
大型	バス	21			11:00	予備車												
大型	バス	22			7:00	予備車												
大型	バス	23			7:00	予備車												
大型	バス	24			8:00	予備車												
大型	バス	25			10:00	予備車												

5.輸送計画の策定

(3)運行スケジュールおよびバス必要台数

10月14日 バレーボール 競技4日目
水曜日 柔道

車種	乗客数	運送記号	10番号	6:00	7:00	8:00	9:00	10:00	11:00	12:00	13:00	14:00	15:00	16:00	17:00	18:00	19:00	20:00
大型	バス 1				7:00下山学園								15:00					
					7:30アリーナ													
大型	バス 2					8:00								16:00アリーナ				
															16:30下山学園			
大型	バス 3				7:20稲垣温泉								15:30アリーナ					
					7:45アリーナ									15:55稲垣温泉				
大型	バス 4				7:20地球村								15:30アリーナ					
					7:45アリーナ									15:55地球村				
大型	バス 5				7:55屏風山温泉			10:00木造高校					15:30アリーナ					
					8:10木造高校			10:10アリーナ						15:45屏風山温泉				
大型	バス 6				7:55口マン荘			10:00木造中学校					15:30アリーナ					
					8:10木造中学校			10:10アリーナ						15:45口マン荘				
大型	バス 7				8:00木造駅													16:20木造駅
大型	バス 8				8:15木造駅													16:40木造駅
大型	バス 9				7:00													16:00
大型	バス 10				7:00													16:00
大型	バス 11						9:00											18:00
大型	バス 12						9:00											18:00
大型	バス 13						9:00											18:00
大型	バス 14						9:00											18:00
大型	バス 15						9:00											18:00
大型	バス 16						9:00											18:00
大型	バス 17						9:00											18:00
大型	バス 18					8:00												17:00
大型	バス 19					8:00												17:00
大型	バス 20					8:00												17:00
大型	バス 21					8:00												17:00
大型	バス 22		柔道						11:30木造駅				15:30木造駅					
									11:55地球村				15:45口マン荘					
大型	バス 23											13:45木造駅						
												14:10稲垣温泉						

5.輸送計画の策定

(3)運行スケジュールおよびバス必要台数

10月15日 柔道 練習日①
木曜日

車種	車両番号	運送記号	ID番号	6:00	7:00	8:00	9:00	10:00	11:00	12:00	13:00	14:00	15:00	16:00	17:00	18:00	19:00	20:00				
大型	バス 1		バレーボール					10:00 稲垣温泉														
									10:30 木造駅	待機 (アリーナ)												
大型	バス 2								10:00 地球村													
									10:25 木造駅	待機 (アリーナ)												
大型	バス 3								10:00 解風山温泉													
									10:15 木造駅	待機 (アリーナ)												
大型	バス 4								10:00 口マン荘													
									10:15 木造駅	待機 (アリーナ)												
大型	バス 5										12:30 地球村	13:30 地球村			16:00 アリーナ	17:00 アリーナ						
											12:55 アリーナ	13:55 アリーナ			16:25 地球村	17:25 地球村						
大型	バス 6										12:30 稲垣温泉	13:30 稲垣温泉			16:00 アリーナ	17:00 アリーナ						
											12:55 アリーナ	13:55 アリーナ			16:25 稲垣温泉	17:25 稲垣温泉						
大型	バス 7										12:30/テイク	13:30/テイク			16:00 アリーナ	17:00 アリーナ						
											12:55 アリーナ	13:55 アリーナ			16:25/テイク	17:25/テイク						
大型	バス 8					8:00	予備車													17:00		
大型	バス 9				8:00	予備車													17:00			
大型	バス 10				8:00	予備車													17:00			
大型	バス 11							10:00	予備車													19:00
大型	バス 12							10:00	予備車													19:00
大型	バス 13							10:00	予備車													19:00
大型	バス 14							10:00	予備車													19:00
大型	バス 15							10:00	予備車													19:00

5.輸送計画の策定

(3)運行スケジュールおよびバス必要台数

10月16日 柔道 練習日②
 金曜日

車種	機番	運路記号	ID番号	6:00	7:00	8:00	9:00	10:00	11:00	12:00	13:00	14:00	15:00	16:00	17:00	18:00	19:00	20:00
大型	バス1				7:00青森山田高	8:20アリーナ							15:00					
大型	バス2				7:00青森山田高	8:20アリーナ							15:00					
大型	バス3				7:00弘前高	8:20アリーナ							15:00					
大型	バス4										13:00					18:00アリーナ		
大型	バス5										13:00					18:25サンルート	20:00	
大型	バス6										13:00					18:30アリーナ	18:55サンルート	20:00
大型	バス7										13:00					18:30アリーナ	18:55/タイオ	20:00
大型	バス8										13:00					18:00アリーナ	18:30エルクムシディ	20:00
大型	バス9										13:00					18:30アリーナ	19:00エルクムシディ	20:00
大型	バス10					8:30地球村	9:30地球村						15:00アリーナ	16:00アリーナ				
大型	バス11					8:55アリーナ	9:55アリーナ				12:00					18:00アリーナ	18:25地球村	
大型	バス12											14:00				18:00アリーナ	19:50深瀬観光	
大型	バス13											14:00				18:00アリーナ	20:40アルバス	
大型	バス14											14:00				18:00アリーナ	20:30千葉旅館	
大型	バス15											14:00				18:00アリーナ	20:00ゴールド/レス	
大型	バス16							10:00										19:00

5.輸送計画の策定

(3)運行スケジュールおよびバス必要台数

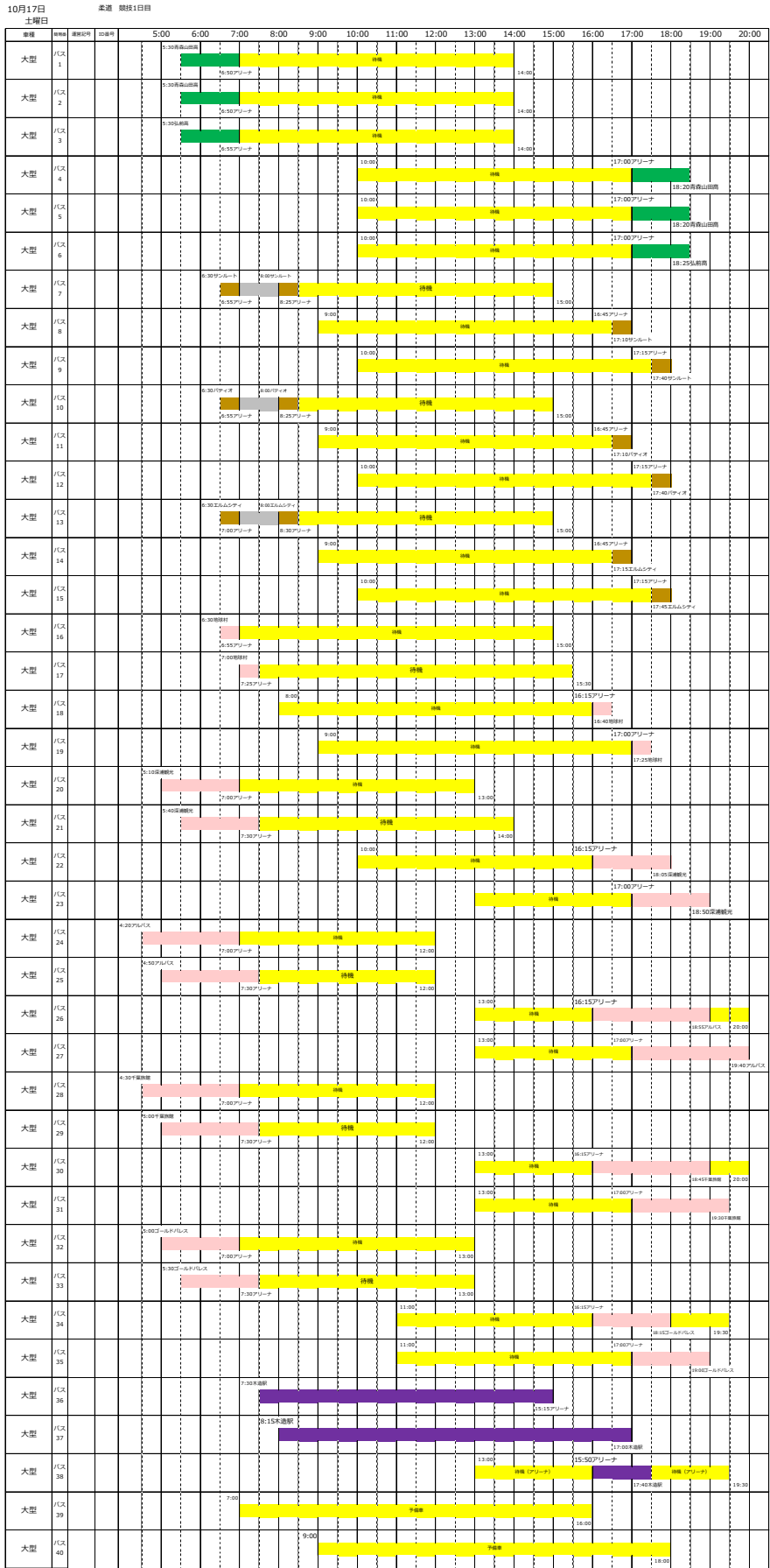

5.輸送計画の策定

(3)運行スケジュールおよびバス必要台数

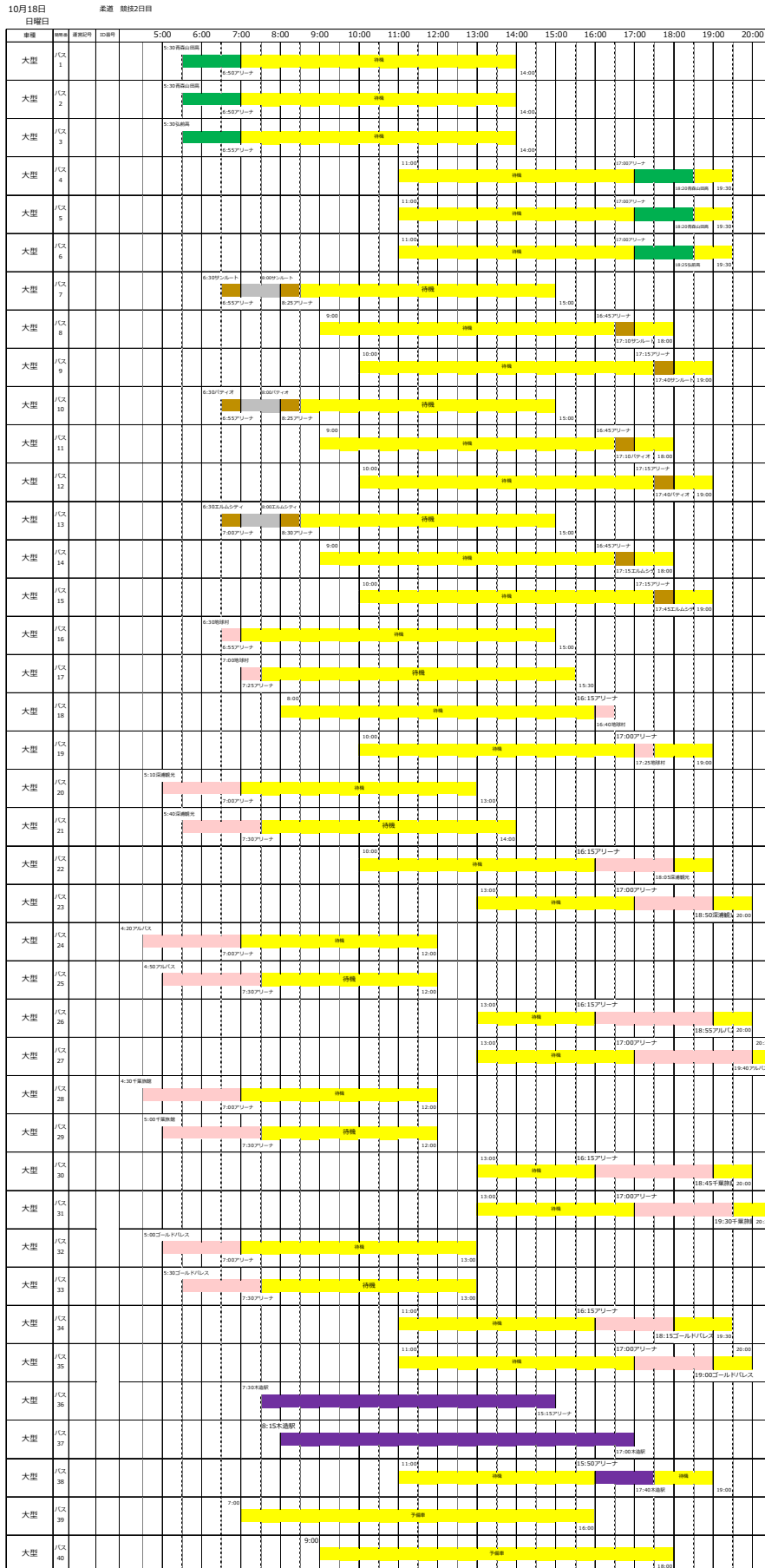

5.輸送計画の策定

(3)運行スケジュールおよびバス必要台数

10月19日 柔道 競技3日目
月曜日

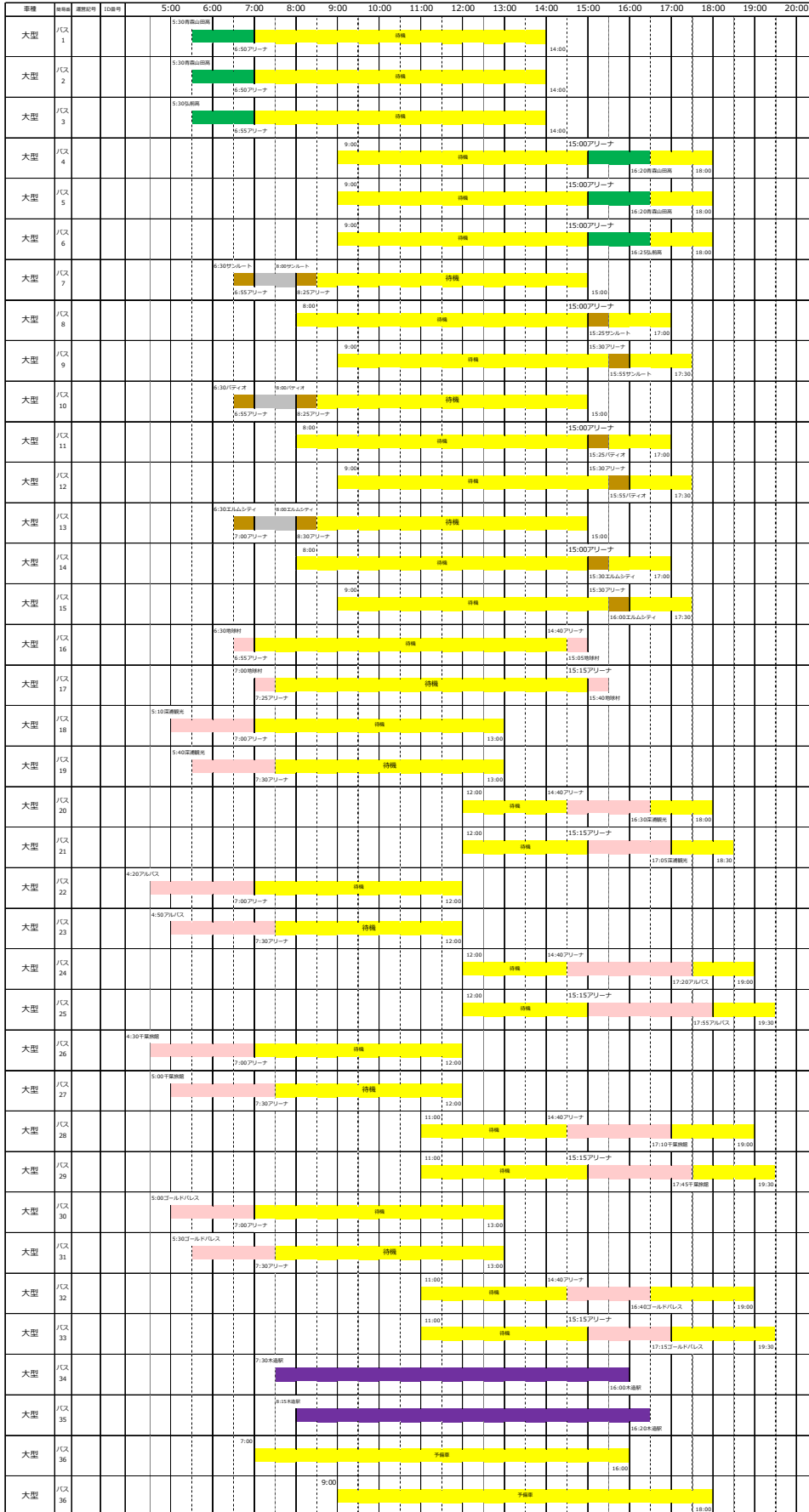

5.輸送計画の策定

(4)タクシー利用計画書

タクシー業者に限りがあり、現状では利用者数が不明確なため計画タクシーとしては利用しない。

開催期間中は予約代行を行うことは可能であるが、タクシー利用料金の精算は利用者が行うものとする。

市内タクシー業者

	業者名	住所	連絡先
1	(有)朝日タクシー	つがる市木造増田22-14	0173-42-3102
2	(株)尾崎タクシー	つがる市木造増田22-35	0173-42-3110
3	(株)木村タクシー	つがる市木造宮崎1-15	0173-42-3155
4	つがる交通(有)	つがる市牛潟町潟上36	0173-56-2261

5.輸送計画の策定

(5)学校観戦一覧 つがる市内

No.	学校名	住所	学年	クラス数	児童生徒数	教員数	合計人数	観戦日	競技	学校発時間	会場着時間	観戦時間	会場発時間	バス台数	車種						
1	つがる市立向陽小学校	つがる市木造日向62-1	4		57	3	60	10月13日	バレーボール					-	徒歩移動						
			5		52	3	55														
			6		54	3	57														
2	つがる市立車力小学校	つがる市車力町屏風山1-214	4		16	2	18			10月13日	バレーボール			9:30~ 10:30		3	スクールバス				
			5		19	2	21														
			6		25	3	28														
3	つがる市立車力中学校	つがる市車力町屏風山1-214	1		18	4	22					10月13日	バレーボール					4	スクールバス		
			2		25	4	29														
			3		25	4	29														
4	つがる市立穂波小学校	つがる市木造菊川喜久野43	4		21	2	23							10月13日	バレーボール					2	スクールバス
			5		18	2	20														
			6		12	1	13														
5	つがる市立稲垣小学校	つがる市稲垣町豊川宮藤27	4		24	2	26	10月13日	バレーボール									10:40~ 11:30		2	スクールバス
			5		13	2	15														
			6		7	2	9														
6	つがる市立柏中学校	つがる市柏広須福島82	1		40	4	44			10月13日	バレーボール									3	スクールバス
			2		39	4	43														
			3		50	6	56														
7	つがる市立木造中学校	つがる市木造浮巣20	1		95	9	104					10月13日	バレーボール							-	徒歩移動
			2		95	9	104														
			3		76	8	84														
8	つがる市立稲垣中学校	つがる市稲垣町豊川宮川45-1	1		14	3	17							10月13日	バレーボール			14:50~ 15:50		3	スクールバス
			2		20	3	23														
			3		17	3	20														
9	つがる市立瑞穂小学校	つがる市木造大畑座八1	4		20	3	23	10月14日	バレーボール											2	スクールバス
			5		17	3	20														
			6		34	4	38														
10	つがる市立柏小学校	つがる市柏広須福島126-2	4		39	3	42			10月14日	バレーボール							9:30~ 10:30		4	スクールバス
			5		51	3	54														
			6		42	3	45														
11	つがる市立森田中学校	つがる市森田町森田屏風山2-1	1		13	4	17					10月14日	バレーボール							2	スクールバス
			2		21	4	25														
			3		12	4	16														
12	つがる市立森田小学校	つがる市森田町森田屏風山2-2	4		21	3	24							10月19日	柔道			12:00~ 12:40		1	スクールバス
			5		14	2	16													1	
			6		14	2	16													1	

※学校観戦については現状を記載。

5.輸送計画の策定

(5)学校観戦一覧 つがる市外

No.	学校名	住所	学年	クラス数	児童生徒数	教員数	合計人数	観戦日	競技	学校発時間	会場着時間	観戦時間	会場発時間	バス台数	車種
1	鱒ヶ沢町鱒ヶ沢中学校	鱒ヶ沢町大字赤石町字大和田27	1・2		87	10	97	10月13日	バレー ボール	8:40	9:15	9:30~ 10:30	10:40	2~3	スクール バス
2	鱒ヶ沢町立西海小学校	鱒ヶ沢町大字舞戸町字小夜190	5・6		20	3	23			9:50	10:25	10:40~ 11:30	11:40	1	スクール バス
3	鱒ヶ沢町立舞戸小学校	鱒ヶ沢町大字舞戸町字久富27	5・6		69	5	74			9:50	10:25		11:40	2	スクール バス
4	中泊町立中里中学校	北津軽郡中泊町大字中里字宝森309番地	1・2		70	8	78			9:50	10:25		11:40	2	スクール バス
5	中泊町立小泊中学校	北津軽郡中泊町大字小泊字砂山1076番地3	1・2		20	3	23			9:20	10:25	11:40	1	スクール バス	
6	鶴田町立鶴田小学校	鶴田町大字鶴田字鷹ノ尾11番地2	6		85	7	92			12:45	13:15	13:30~ 14:30	14:40	2~3	スクール バス
7	板柳町立板柳中学校	北津軽郡板柳町三千石五十嵐103	2		72	6	78			12:45	13:15	14:40	2	スクール バス	
8	中泊町立中里小学校	北津軽郡中泊町中里亀山251-1	5・6		43	5	48	10月14日	バレー ボール	8:15	9:15	9:30~ 10:30	10:40	2	スクール バス
9	中泊町立武田小学校	青森県北津軽郡中泊町富野字千歳305-1	5・6		25	5	30			8:45	9:15		10:40	1	スクール バス
10	中泊町立薄市小学校	北津軽郡中泊町大字薄市字飛石田野沢187-8	5・6		14	3	17			8:25	9:15		10:40	1	スクール バス
11	板柳町立小阿弥小学校	板柳町大字大俵字富永39-2	5		31	6	37			8:40	9:15	10:40	2	スクール バス	
12	板柳町立板柳東小学校	板柳町大字常海橋字稲葉197-21	5・6							8:40	9:15	10:40	2~3	スクール バス	
13	鶴田町立鶴田中学校	鶴田町大字鶴田字渡舟80番地1	2		82	10	92			8:40	9:15	10:40	2~3	スクール バス	

※学校観戦については現状を記載。

5.輸送計画の策定

(6)試走報告

1.バス試走

実施日	11月11日	時間	8:15~14:30	天候	曇り/雨
-----	--------	----	------------	----	------

実施No.	場所・区間	チェックポイント	留意点有無
1	伊藤鉱業アリーナつがる	乗降場確認・進入・退出路確認	有
2	防災備蓄倉庫	待機場確認・進入・退出路確認	
3	伊藤鉱業アリーナつがる～つがる市立木造中学校	所要時間・経路確認	
4	つがる市立木造中学校	乗降場確認・進入・退出路確認	
5	青森県立木造高等学校	乗降場確認・進入・退出路確認	有
6	青森県立木造高等学校～伊藤鉱業アリーナつがる	所要時間・経路確認	
7	伊藤鉱業アリーナつがる～稲垣体育館	所要時間・経路確認	
8	稲垣体育館	乗降場確認・進入・退出路確認	有
9	稲垣体育館～伊藤鉱業アリーナつがる	所要時間・経路確認	
10	伊藤鉱業アリーナつがる～柏総合体育センター	所要時間・経路確認	
11	柏総合体育センター	乗降場確認・進入・退出路確認	有
12	木造駅	乗降場確認・進入・退出路確認	有
13	木造駅～伊藤鉱業アリーナつがる	所要時間・経路確認	
14	木造体育センター	乗降場確認・進入・退出路確認	有

2.バス試走における課題・検討・注意等留意点

実施No.	場所・区間	課題・検討・注意点	写真No.
1	伊藤鉱業アリーナつがる	大型バスと乗用車の経路が同一	1
5	青森県立木造高等学校	駐車可能場所の制限	2・3
8	稲垣体育館	国スポ利用エリアの区分け、通路確保	4・5
11	柏総合体育センター	出入口の坂に注意、国スポ利用エリアの区分け	6・7
12	木造駅	乗降場所注意	8
14	木造体育センター	通路確保	9

5.輸送計画の策定

(6)試走報告

3.状況写真とコメント

写真No.	1	写真No.	2
場所	伊藤鉱業アリーナつがる	場所	青森県立木造高等学校（バス待機場）
			
<p>出口へ向かう一般観覧者と待機場所から出発するバス、乗降場から出発するバスが交差する部分の為、注意が必要。</p>		<p>大型バスの駐車場。3台可能。</p>	
写真No.	3	写真No.	4
場所	青森県立木造高等学校（乗用車駐車場）	場所	稲垣体育館（バス待機場所）
			
<p>乗用車駐車場。大型バスが4台以上同時に駐車する場合はここへ乗用車と接触しないよう駐車する。</p>		<p>バス待機場所と乗用車駐車場。</p>	
写真No.	5	写真No.	6
場所	稲垣体育館（通路確保）	場所	柏総合体育センター（バス待機場所）
			
<p>体育館裏側の通路を塞がないようにする。</p>		<p>大型バスの駐車場所。</p>	

5.輸送計画の策定

(6)試走報告

3.状況写真とコメント

写真No.	7	写真No.	8
場所	柏総合体育センター（出入口の坂）	場所	木造駅（乗降場所）
			
<p>出入口が坂になっているので注意が必要。</p>		<p>駅東側のスペースで乗降を行う。列車到着時にはタクシーが停車しているため注意が必要。</p>	
写真No.	9	写真No.	10
場所	木造体育センター（通路確保）	場所	
			
<p>体育センター横の道は市役所へつながる道なので塞がないよう注意する。</p>			

5.輸送計画の策定

(6)試走報告

4.試走経路図と距離・時間

実施№	区間	ルート	距離	所要時間
3	伊藤鉱業アリーナつがる～つがる市立木造中学校		1.1km	4分30秒



実施№	区間	ルート	距離	所要時間
6	青森県立木造高等学校～伊藤鉱業アリーナつがる		2.4km	6分16秒



実施№	区間	ルート	距離	所要時間
7	伊藤鉱業アリーナつがる～稲垣体育館	往路	11.6km	19分42秒



実施№	区間	ルート	距離	所要時間
9	稲垣体育館～伊藤鉱業アリーナつがる	復路	11.6km	19分05秒

往路同様

5.輸送計画の策定

(6)試走報告

4.試走経路図と距離・時間

実施№	区間	ルート	距離	所要時間
10	伊藤鉱業アリーナつがる～柏総合体育センター		4.6km	11分09秒



実施№	区間	ルート	距離	所要時間
13	木造駅～伊藤鉱業アリーナつがる		1.5km	6分15秒



実施№	区間	ルート	距離	所要時間
	伊藤鉱業アリーナつがる正面～木造体育センター正面	徒歩	0.2km	2分46秒



5.輸送計画の策定

(7)時刻表

バレーボール(6人制・少年女子) 一般観覧者

シャトルバス時刻表						
運行日：10月11日（日）						
木造駅			伊藤鉦業アリーナつがる			
木造駅 ↓ 伊藤鉦業アリーナつがる			行先	伊藤鉦業アリーナつがる ↓ 木造駅		
約10分			所要時間	約10分		
分			時	分		
			7			
00	15		8			
20	40		9			
			10	20	50	
00	20		11	35		
10			12			
45			13	10	50	
30			14	30	50	
			15			
			16	10	30	50
			17	00		
			18			
			19			

シャトルバス時刻表						
運行日：10月12日（月）						
木造駅			伊藤鉦業アリーナつがる			
木造駅 ↓ 伊藤鉦業アリーナつがる			行先	伊藤鉦業アリーナつがる ↓ 木造駅		
約10分			所要時間	約10分		
分			時	分		
			7			
00	15		8			
20	40		9			
			10	20	50	
00	20		11	35		
10			12			
45			13	10	50	
30			14	30	50	
			15			
			16	10	30	50
			17	00		
			18			
			19			

シャトルバス時刻表						
運行日：10月13日（火）						
木造駅			伊藤鉦業アリーナつがる			
木造駅 ↓ 伊藤鉦業アリーナつがる			行先	伊藤鉦業アリーナつがる ↓ 木造駅		
約10分			所要時間	約10分		
分			時	分		
			7			
00	15		8			
20	40		9			
			10	20	50	
00	20		11	35		
10			12			
45			13	10	50	
30			14	30	50	
05	25		15			
			16	10	30	
			17	00	30	
			18	00		
			19			

シャトルバス時刻表						
運行日：10月14日（水）						
木造駅			伊藤鉦業アリーナつがる			
木造駅 ↓ 伊藤鉦業アリーナつがる			行先	伊藤鉦業アリーナつがる ↓ 木造駅		
約10分			所要時間	約10分		
分			時	分		
			7			
00	15		8			
20	40		9			
			10	20	50	
00	20		11	35		
10			12			
45			13	10	50	
			14	30	50	
			15			
			16	10	30	
			17			
			18			
			19			

5.輸送計画の策定

(7)時刻表

バレーボール(6人制・少年女子) 競技補助員

シャトルバス時刻表				
運行日：10月10日（土）～10月12日（月）				
下山学園高等学校		↔	伊藤鉦業アリーナつがる	
下山学園高等学校 ↓ 伊藤鉦業アリーナつがる	行先		伊藤鉦業アリーナつがる ↓ 下山学園高等学校	
約30分	所要時間		約30分	
分	時		分	
			5	
			6	
00			7	
			8	
			9	
			10	
			11	
			12	
			13	
			14	
			15	
			16	
			17	30
			18	
			19	

シャトルバス時刻表				
運行日：10月13日（火）				
下山学園高等学校		↔	伊藤鉦業アリーナつがる	
下山学園高等学校 ↓ 伊藤鉦業アリーナつがる	行先		伊藤鉦業アリーナつがる ↓ 下山学園高等学校	
約30分	所要時間		約30分	
分	時		分	
			5	
			6	
00			7	
			8	
			9	
			10	
			11	
			12	
			13	
			14	
			15	
			16	
			17	
			18	00
			19	

シャトルバス時刻表				
運行日：10月14日（水）				
下山学園高等学校		↔	伊藤鉦業アリーナつがる	
下山学園高等学校 ↓ 伊藤鉦業アリーナつがる	行先		伊藤鉦業アリーナつがる ↓ 下山学園高等学校	
約30分	所要時間		約30分	
分	時		分	
			5	
			6	
00			7	
			8	
			9	
			10	
			11	
			12	
			13	
			14	
			15	
			16	00
			17	
			18	
			19	

5.輸送計画の策定

(7)時刻表 柔道(全種別) 一般観覧者

シャトルバス時刻表					
運行日：10月17日（土）					
木造駅		⇔		伊藤鉦業アリーナつがる	
木造駅 ↓ 伊藤鉦業アリーナつがる		行先	伊藤鉦業アリーナつがる ↓ 木造駅		
約10分		所要時間	約10分		
分		時	分		
30		7			
00	15	8			
20	40	9			
		10	20	50	
00	20	11	35		
10		12			
45		13	10	50	
30		14	30	50	
		15	20	50	
		16	10	30	50
		17	00		
		18			
		19			

シャトルバス時刻表					
運行日：10月18日（日）					
木造駅		⇔		伊藤鉦業アリーナつがる	
木造駅 ↓ 伊藤鉦業アリーナつがる		行先	伊藤鉦業アリーナつがる ↓ 木造駅		
約10分		所要時間	約10分		
分		時	分		
30		7			
00	15	8			
20	40	9			
		10	20	50	
00	20	11	35		
10		12			
45		13	10	50	
30		14	30	50	
		15	20	50	
		16	10	30	50
		17	00	30	
		18			
		19			

シャトルバス時刻表					
運行日：10月19日（月）					
木造駅		⇔		伊藤鉦業アリーナつがる	
木造駅 ↓ 伊藤鉦業アリーナつがる		行先	伊藤鉦業アリーナつがる ↓ 木造駅		
約10分		所要時間	約10分		
分		時	分		
30		7			
00	15	8			
20	40	9			
		10	20	50	
00	20	11	35		
10		12			
		13	10	50	
		14	30	50	
		15	20	50	
		16	10		
		17			
		18			
		19			

5.輸送計画の策定

(7)時刻表

柔道(全種別) 競技補助員

シャトルバス時刻表				
運行日：10月16日（金）				
青森山田高等学校		↔	伊藤鉦業アリーナつがる	
青森山田高等学校	↓	行先	伊藤鉦業アリーナつがる	↓
伊藤鉦業アリーナつがる			青森山田高等学校	
約80分	所要時間	時	約80分	分
分			分	
		5		
		6		
00		7		
		8		
		9		
		10		
		11		
		12		
		13		
		14		
		15		
		16	00	
		17		
		18		
		19		
※2台想定				

シャトルバス時刻表				
運行日：10月17日（土）				
青森山田高等学校		↔	伊藤鉦業アリーナつがる	
青森山田高等学校	↓	行先	伊藤鉦業アリーナつがる	↓
伊藤鉦業アリーナつがる			青森山田高等学校	
約80分	所要時間	時	約80分	分
分			分	
30		5		
		6		
		7		
		8		
		9		
		10		
		11		
		12		
		13		
		14		
		15		
		16		
		17	00	
		18		
		19		
※2台想定				

シャトルバス時刻表				
運行日：10月18日（日）				
青森山田高等学校		↔	伊藤鉦業アリーナつがる	
青森山田高等学校	↓	行先	伊藤鉦業アリーナつがる	↓
伊藤鉦業アリーナつがる			青森山田高等学校	
約80分	所要時間	時	約80分	分
分			分	
30		5		
		6		
		7		
		8		
		9		
		10		
		11		
		12		
		13		
		14		
		15		
		16		
		17	00	
		18		
		19		
※2台想定				

シャトルバス時刻表				
運行日：10月19日（月）				
青森山田高等学校		↔	伊藤鉦業アリーナつがる	
青森山田高等学校	↓	行先	伊藤鉦業アリーナつがる	↓
伊藤鉦業アリーナつがる			青森山田高等学校	
約80分	所要時間	時	約80分	分
分			分	
30		5		
		6		
		7		
		8		
		9		
		10		
		11		
		12		
		13		
		14		
		15	00	
		16		
		17		
		18		
		19		
※2台想定				

5.輸送計画の策定

(7)時刻表

柔道(全種別) 競技補助員

シャトルバス時刻表				
運行日：10月16日（金）				
弘前高等学校		↔	伊藤鉦業アリーナつがる	
弘前高等学校 ↓ 伊藤鉦業アリーナつがる	行先		伊藤鉦業アリーナつがる ↓ 弘前高等学校	
約85分	所要時間		約85分	
分	時		分	
		5		
		6		
00		7		
		8		
		9		
		10		
		11		
		12		
		13		
		14		
		15		
		16	00	
		17		
		18		
		19		

シャトルバス時刻表				
運行日：10月17日（土）				
弘前高等学校		↔	伊藤鉦業アリーナつがる	
弘前高等学校 ↓ 伊藤鉦業アリーナつがる	行先		伊藤鉦業アリーナつがる ↓ 弘前高等学校	
約85分	所要時間		約85分	
分	時		分	
30		5		
		6		
		7		
		8		
		9		
		10		
		11		
		12		
		13		
		14		
		15		
		16		
		17	00	
		18		
		19		

シャトルバス時刻表				
運行日：10月18日（日）				
弘前高等学校		↔	伊藤鉦業アリーナつがる	
弘前高等学校 ↓ 伊藤鉦業アリーナつがる	行先		伊藤鉦業アリーナつがる ↓ 弘前高等学校	
約85分	所要時間		約85分	
分	時		分	
30		5		
		6		
		7		
		8		
		9		
		10		
		11		
		12		
		13		
		14		
		15		
		16		
		17	00	
		18		
		19		

シャトルバス時刻表				
運行日：10月19日（月）				
弘前高等学校		↔	伊藤鉦業アリーナつがる	
弘前高等学校 ↓ 伊藤鉦業アリーナつがる	行先		伊藤鉦業アリーナつがる ↓ 弘前高等学校	
約85分	所要時間		約85分	
分	時		分	
30		5		
		6		
		7		
		8		
		9		
		10		
		11		
		12		
		13		
		14		
		15	00	
		16		
		17		
		18		
		19		

5.輸送計画の策定

(7)時刻表 柔道(全種別) 競技役員

シャトルバス時刻表				
運行日：10月16日（金）				
ホテルサンルート五所川原		↔	伊藤鋳業アリーナつがる	
ホテルサンルート五所川原	↓	行先	伊藤鋳業アリーナつがる	↓
伊藤鋳業アリーナつがる			ホテルサンルート五所川原	
約25分	所要時間		約25分	
分		時	分	
		5		
		6		
		7		
		8		
		9		
		10		
		11		
		12		
		13		
		14		
		15		
		16		
		17		
		18	00	30
		19		

シャトルバス時刻表				
運行日：10月17日（土）				
ホテルサンルート五所川原		↔	伊藤鋳業アリーナつがる	
ホテルサンルート五所川原	↓	行先	伊藤鋳業アリーナつがる	↓
伊藤鋳業アリーナつがる			ホテルサンルート五所川原	
約25分	所要時間		約25分	
分		時	分	
		5		
30		6		
		7		
00		8		
		9		
		10		
		11		
		12		
		13		
		14		
		15		
		16	45	
		17	15	
		18		
		19		

シャトルバス時刻表				
運行日：10月18日（日）				
ホテルサンルート五所川原		↔	伊藤鋳業アリーナつがる	
ホテルサンルート五所川原	↓	行先	伊藤鋳業アリーナつがる	↓
伊藤鋳業アリーナつがる			ホテルサンルート五所川原	
約25分	所要時間		約25分	
分		時	分	
		5		
30		6		
		7		
00		8		
		9		
		10		
		11		
		12		
		13		
		14		
		15		
		16	30	
		17	00	
		18		
		19		

シャトルバス時刻表				
運行日：10月19日（月）				
ホテルサンルート五所川原		↔	伊藤鋳業アリーナつがる	
ホテルサンルート五所川原	↓	行先	伊藤鋳業アリーナつがる	↓
伊藤鋳業アリーナつがる			ホテルサンルート五所川原	
約25分	所要時間		約25分	
分		時	分	
		5		
30		6		
		7		
00		8		
		9		
		10		
		11		
		12		
		13		
		14		
		15	00	30
		16		
		17		
		18		
		19		

5.輸送計画の策定

(7)時刻表 柔道(全種別) 競技役員

シャトルバス時刻表				
運行日：10月16日（金）				
ホテルサンルートパティオ 五所川原		↔	伊藤鋳業アリーナつがる	
ホテルサンルートパティオ 五所川原	行先	↓	伊藤鋳業アリーナつがる	約25分
伊藤鋳業アリーナつがる			ホテルサンルートパティオ 五所川原	
約25分	所要時間	分	時	分
			5	
			6	
			7	
			8	
			9	
			10	
			11	
			12	
			13	
			14	
			15	
			16	
			17	
			18	00 30
			19	

シャトルバス時刻表				
運行日：10月17日（土）				
ホテルサンルートパティオ 五所川原		↔	伊藤鋳業アリーナつがる	
ホテルサンルートパティオ 五所川原	行先	↓	伊藤鋳業アリーナつがる	約25分
伊藤鋳業アリーナつがる			ホテルサンルートパティオ 五所川原	
約25分	所要時間	分	時	分
			5	
30			6	
			7	
00			8	
			9	
			10	
			11	
			12	
			13	
			14	
			15	
			16	45
			17	15
			18	
			19	

シャトルバス時刻表				
運行日：10月18日（日）				
ホテルサンルートパティオ 五所川原		↔	伊藤鋳業アリーナつがる	
ホテルサンルートパティオ 五所川原	行先	↓	伊藤鋳業アリーナつがる	約25分
伊藤鋳業アリーナつがる			ホテルサンルートパティオ 五所川原	
約25分	所要時間	分	時	分
			5	
30			6	
			7	
00			8	
			9	
			10	
			11	
			12	
			13	
			14	
			15	
			16	45
			17	15
			18	
			19	

シャトルバス時刻表				
運行日：10月19日（月）				
ホテルサンルートパティオ 五所川原		↔	伊藤鋳業アリーナつがる	
ホテルサンルートパティオ 五所川原	行先	↓	伊藤鋳業アリーナつがる	約25分
伊藤鋳業アリーナつがる			ホテルサンルートパティオ 五所川原	
約25分	所要時間	分	時	分
			5	
30			6	
			7	
00			8	
			9	
			10	
			11	
			12	
			13	
			14	
			15	00 30
			16	
			17	
			18	
			19	

5.輸送計画の策定

(7)時刻表 柔道(全種別) 競技役員

シャトルバス時刻表				
運行日：10月16日（金）				
パークイン五所川原 エルムシティ		↔	伊藤鉦業アリーナつがる	
パークイン五所川原エルムシティ ↓ 伊藤鉦業アリーナつがる	行先		伊藤鉦業アリーナつがる ↓ パークイン五所川原エルムシティ	
約30分	所要時間		約30分	
分	時		分	
	5			
	6			
	7			
	8			
	9			
	10			
	11			
	12			
	13			
	14			
	15			
	16			
	17			
	18	00	30	
	19			

シャトルバス時刻表				
運行日：10月17日（土）				
パークイン五所川原 エルムシティ		↔	伊藤鉦業アリーナつがる	
パークイン五所川原エルムシティ ↓ 伊藤鉦業アリーナつがる	行先		伊藤鉦業アリーナつがる ↓ パークイン五所川原エルムシティ	
約30分	所要時間		約30分	
分	時		分	
	5			
30	6			
	7			
00	8			
	9			
	10			
	11			
	12			
	13			
	14			
	15			
	16		45	
	17		15	
	18			
	19			

シャトルバス時刻表				
運行日：10月18日（日）				
パークイン五所川原 エルムシティ		↔	伊藤鉦業アリーナつがる	
パークイン五所川原エルムシティ ↓ 伊藤鉦業アリーナつがる	行先		伊藤鉦業アリーナつがる ↓ パークイン五所川原エルムシティ	
約30分	所要時間		約30分	
分	時		分	
	5			
30	6			
	7			
00	8			
	9			
	10			
	11			
	12			
	13			
	14			
	15			
	16		45	
	17		15	
	18			
	19			

シャトルバス時刻表				
運行日：10月19日（月）				
パークイン五所川原 エルムシティ		↔	伊藤鉦業アリーナつがる	
パークイン五所川原エルムシティ ↓ 伊藤鉦業アリーナつがる	行先		伊藤鉦業アリーナつがる ↓ パークイン五所川原エルムシティ	
約30分	所要時間		約30分	
分	時		分	
	5			
30	6			
	7			
00	8			
	9			
	10			
	11			
	12			
	13			
	14			
	15		00	30
	16			
	17			
	18			
	19			

5.輸送計画の策定

(7)時刻表

柔道(全種別) 選手・監督

シャトルバス時刻表				
運行日：10月15日（木）				
稲垣温泉		↔	伊藤鉱業アリーナつがる	
稲垣温泉 ↓ 伊藤鉱業アリーナつがる	行先		伊藤鉱業アリーナつがる ↓ 稲垣温泉	
約25分	所要時間		約25分	
分	時		分	
		5		
		6		
		7		
		8		
		9		
		10		
		11		
30		12		
30		13		
		14		
		15		
		16	00	
		17	00	
		18		
		19		

シャトルバス時刻表				
運行日：10月15日（木）				
ホテルサンルートパティオ五所川原		↔	伊藤鉱業アリーナつがる	
ホテルサンルートパティオ五所川原 ↓ 伊藤鉱業アリーナつがる	行先		伊藤鉱業アリーナつがる ↓ ホテルサンルートパティオ五所川原	
約25分	所要時間		約25分	
分	時		分	
		5		
		6		
		7		
		8		
		9		
		10		
		11		
30		12		
30		13		
		14		
		15		
		16	00	
		17	00	
		18		
		19		

5.輸送計画の策定

(7)時刻表 柔道(全種別) 選手・監督

シャトルバス時刻表				
運行日：10月15日（木）				
つがる地球村		↔	伊藤鉦業アリーナつがる	
つがる地球村	↓	行先	伊藤鉦業アリーナつがる	↓
伊藤鉦業アリーナつがる	約25分	所要時間	つがる地球村	約25分
分	時		分	
	5			
	6			
	7			
	8			
	9			
	10			
	11			
30	12			
30	13			
	14			
	15			
	16	00		
	17	00		
	18			
	19			

シャトルバス時刻表				
運行日：10月16日（金）				
つがる地球村		↔	伊藤鉦業アリーナつがる	
つがる地球村	↓	行先	伊藤鉦業アリーナつがる	↓
伊藤鉦業アリーナつがる	約25分	所要時間	つがる地球村	約25分
分	時		分	
	5			
	6			
	7			
30	8			
30	9			
	10			
	11			
	12			
	13			
	14			
	15	00		
	16	00		
	17			
	18	00		
	19			

シャトルバス時刻表				
運行日：10月17日（土）				
つがる地球村		↔	伊藤鉦業アリーナつがる	
つがる地球村	↓	行先	伊藤鉦業アリーナつがる	↓
伊藤鉦業アリーナつがる	約25分	所要時間	つがる地球村	約25分
分	時		分	
	5			
30	6			
00	7			
	8			
	9			
	10			
	11			
	12			
	13			
	14			
	15			
	16	15		
	17	00		
	18			
	19			

シャトルバス時刻表				
運行日：10月18日（日）				
つがる地球村		↔	伊藤鉦業アリーナつがる	
つがる地球村	↓	行先	伊藤鉦業アリーナつがる	↓
伊藤鉦業アリーナつがる	約25分	所要時間	つがる地球村	約25分
分	時		分	
	5			
30	6			
00	7			
	8			
	9			
	10			
	11			
	12			
	13			
	14			
	15			
	16	15		
	17	00		
	18			
	19			

シャトルバス時刻表				
運行日：10月19日（月）				
つがる地球村		↔	伊藤鉦業アリーナつがる	
つがる地球村	↓	行先	伊藤鉦業アリーナつがる	↓
伊藤鉦業アリーナつがる	約25分	所要時間	つがる地球村	約25分
分	時		分	
	5			
30	6			
00	7			
	8			
	9			
	10			
	11			
	12			
	13			
	14	40		
	15	15		
	16			
	17			
	18			
	19			

5.輸送計画の策定

(7)時刻表

柔道(全種別) 選手・監督

シャトルバス時刻表				
運行日：10月16日（金）				
深浦観光ホテル		↔	伊藤鉦業アリーナつがる	
深浦観光ホテル ↓ 伊藤鉦業アリーナつがる		行先	伊藤鉦業アリーナつがる ↓ 深浦観光ホテル	
約110分		所要時間	約110分	
分		時	分	
		5		
		6		
		7		
		8		
		9		
		10		
		11		
		12		
		13		
		14		
		15		
		16		
		17		
		18	00	
		19		

シャトルバス時刻表				
運行日：10月17日（土）				
深浦観光ホテル		↔	伊藤鉦業アリーナつがる	
深浦観光ホテル ↓ 伊藤鉦業アリーナつがる		行先	伊藤鉦業アリーナつがる ↓ 深浦観光ホテル	
約110分		所要時間	約110分	
分		時	分	
10	40	5		
		6		
		7		
		8		
		9		
		10		
		11		
		12		
		13		
		14		
		15		
		16	15	
		17	00	
		18		
		19		

シャトルバス時刻表				
運行日：10月18日（日）				
深浦観光ホテル		↔	伊藤鉦業アリーナつがる	
深浦観光ホテル ↓ 伊藤鉦業アリーナつがる		行先	伊藤鉦業アリーナつがる ↓ 深浦観光ホテル	
約110分		所要時間	約110分	
分		時	分	
10	40	5		
		6		
		7		
		8		
		9		
		10		
		11		
		12		
		13		
		14		
		15		
		16	15	
		17	00	
		18		
		19		

シャトルバス時刻表				
運行日：10月19日（月）				
深浦観光ホテル		↔	伊藤鉦業アリーナつがる	
深浦観光ホテル ↓ 伊藤鉦業アリーナつがる		行先	伊藤鉦業アリーナつがる ↓ 深浦観光ホテル	
約110分		所要時間	約110分	
分		時	分	
10	40	5		
		6		
		7		
		8		
		9		
		10		
		11		
		12		
		13		
		14	40	
		15	15	
		16		
		17		
		18		
		19		

5.輸送計画の策定

(7)時刻表 柔道(全種別) 選手・監督

シャトルバス時刻表			
運行日：10月16日（金）			
鹿角トレーニングセンター アルバス		↔	伊藤鉦業アリーナつがる
鹿角トレーニングセンターアルバス ↓ 伊藤鉦業アリーナつがる	行先	伊藤鉦業アリーナつがる ↓ 鹿角トレーニングセンターアルバス	
約160分※途中休憩10分含む	所要時間	約160分※途中休憩10分含む	
分	時	分	
	4		
	5		
	6		
	7		
	8		
	9		
	10		
	11		
	12		
	13		
	14		
	15		
	16		
	17		
	18	00	
	19		

※高館PAにて10分休憩

シャトルバス時刻表			
運行日：10月17日（土）			
鹿角トレーニングセンター アルバス		↔	伊藤鉦業アリーナつがる
鹿角トレーニングセンターアルバス ↓ 伊藤鉦業アリーナつがる	行先	伊藤鉦業アリーナつがる ↓ 鹿角トレーニングセンターアルバス	
約160分※途中休憩10分含む	所要時間	約160分※途中休憩10分含む	
分	時	分	
20	50	4	
		5	
		6	
		7	
		8	
		9	
		10	
		11	
		12	
		13	
		14	
		15	
		16	15
		17	00
		18	
		19	

※高館PAにて10分休憩

シャトルバス時刻表			
運行日：10月18日（日）			
鹿角トレーニングセンター アルバス		↔	伊藤鉦業アリーナつがる
鹿角トレーニングセンターアルバス ↓ 伊藤鉦業アリーナつがる	行先	伊藤鉦業アリーナつがる ↓ 鹿角トレーニングセンターアルバス	
約160分※途中休憩10分含む	所要時間	約160分※途中休憩10分含む	
分	時	分	
20	50	4	
		5	
		6	
		7	
		8	
		9	
		10	
		11	
		12	
		13	
		14	
		15	
		16	15
		17	00
		18	
		19	

※高館PAにて10分休憩

シャトルバス時刻表			
運行日：10月19日（月）			
鹿角トレーニングセンター アルバス		↔	伊藤鉦業アリーナつがる
鹿角トレーニングセンターアルバス ↓ 伊藤鉦業アリーナつがる	行先	伊藤鉦業アリーナつがる ↓ 鹿角トレーニングセンターアルバス	
約160分※途中休憩10分含む	所要時間	約160分※途中休憩10分含む	
分	時	分	
20	50	4	
		5	
		6	
		7	
		8	
		9	
		10	
		11	
		12	
		13	
		14	40
		15	15
		16	
		17	
		18	
		19	

※高館PAにて10分休憩

5.輸送計画の策定

(7)時刻表 柔道(全種別) 選手・監督

シャトルバス時刻表				
運行日：10月16日（金）				
龍門亭千葉旅館		↔	伊藤鉦業アリーナつがる	
龍門亭千葉旅館 ↓ 伊藤鉦業アリーナつがる	行先	伊藤鉦業アリーナつがる ↓ 龍門亭千葉旅館		
約150分※途中休憩10分含む	所要時間	約150分※途中休憩10分含む		
分	時	分		
	4			
	5			
	6			
	7			
	8			
	9			
	10			
	11			
	12			
	13			
	14			
	15			
	16			
	17			
	18	00		
	19			

※高館PAにて10分休憩

シャトルバス時刻表				
運行日：10月17日（土）				
龍門亭千葉旅館		↔	伊藤鉦業アリーナつがる	
龍門亭千葉旅館 ↓ 伊藤鉦業アリーナつがる	行先	伊藤鉦業アリーナつがる ↓ 龍門亭千葉旅館		
約150分※途中休憩10分含む	所要時間	約150分※途中休憩10分含む		
分	時	分		
30	4			
00	5			
	6			
	7			
	8			
	9			
	10			
	11			
	12			
	13			
	14			
	15			
	16	15		
	17	00		
	18			
	19			

※高館PAにて10分休憩

シャトルバス時刻表				
運行日：10月18日（日）				
龍門亭千葉旅館		↔	伊藤鉦業アリーナつがる	
龍門亭千葉旅館 ↓ 伊藤鉦業アリーナつがる	行先	伊藤鉦業アリーナつがる ↓ 龍門亭千葉旅館		
約150分※途中休憩10分含む	所要時間	約150分※途中休憩10分含む		
分	時	分		
30	4			
00	5			
	6			
	7			
	8			
	9			
	10			
	11			
	12			
	13			
	14			
	15			
	16	15		
	17	00		
	18			
	19			

※高館PAにて10分休憩

シャトルバス時刻表				
運行日：10月19日（月）				
龍門亭千葉旅館		↔	伊藤鉦業アリーナつがる	
龍門亭千葉旅館 ↓ 伊藤鉦業アリーナつがる	行先	伊藤鉦業アリーナつがる ↓ 龍門亭千葉旅館		
約150分※途中休憩10分含む	所要時間	約150分※途中休憩10分含む		
分	時	分		
30	4			
00	5			
	6			
	7			
	8			
	9			
	10			
	11			
	12			
	13			
	14	40		
	15	15		
	16			
	17			
	18			
	19			

※高館PAにて10分休憩

5.輸送計画の策定

(7)時刻表

柔道(全種別) 選手・監督

シャトルバス時刻表						
運行日：10月16日（金）						
ホテル小坂ゴールドパレス			↔	伊藤鉦業アリーナつがる		
ホテル小坂ゴールドパレス ↓ 伊藤鉦業アリーナつがる		行先		伊藤鉦業アリーナつがる ↓ ホテル小坂ゴールドパレス		
約120分		所要時間		約120分		
分		時		分		
		5				
		6				
		7				
		8				
		9				
		10				
		11				
		12				
		13				
		14				
		15				
		16				
		17				
		18	00			
		19				

シャトルバス時刻表						
運行日：10月17日（土）						
ホテル小坂ゴールドパレス			↔	伊藤鉦業アリーナつがる		
ホテル小坂ゴールドパレス ↓ 伊藤鉦業アリーナつがる		行先		伊藤鉦業アリーナつがる ↓ ホテル小坂ゴールドパレス		
約120分		所要時間		約120分		
分		時		分		
00	30	5				
		6				
		7				
		8				
		9				
		10				
		11				
		12				
		13				
		14				
		15				
		16	15			
		17	00			
		18				
		19				

シャトルバス時刻表						
運行日：10月18日（日）						
ホテル小坂ゴールドパレス			↔	伊藤鉦業アリーナつがる		
ホテル小坂ゴールドパレス ↓ 伊藤鉦業アリーナつがる		行先		伊藤鉦業アリーナつがる ↓ ホテル小坂ゴールドパレス		
約120分		所要時間		約120分		
分		時		分		
00	30	5				
		6				
		7				
		8				
		9				
		10				
		11				
		12				
		13				
		14				
		15				
		16	15			
		17	00			
		18				
		19				

シャトルバス時刻表						
運行日：10月19日（月）						
ホテル小坂ゴールドパレス			↔	伊藤鉦業アリーナつがる		
ホテル小坂ゴールドパレス ↓ 伊藤鉦業アリーナつがる		行先		伊藤鉦業アリーナつがる ↓ ホテル小坂ゴールドパレス		
約120分		所要時間		約120分		
分		時		分		
00	30	5				
		6				
		7				
		8				
		9				
		10				
		11				
		12				
		13				
		14	40			
		15	15			
		16				
		17				
		18				
		19				

6.輸送運営計画の策定

6.輸送運営計画の策定

(1)輸送に関する業務の検討

ア 基本方針

輸送運営管理に関する関連業務を精査し、情報の共有や集約と運営の一元管理を担う「輸送センター」（会期前～終了）と「輸送本部」（会期中）を設置して、安全かつ確実な輸送を実行する

イ 目的

1. 安全かつ確実な輸送
2. 情報の共有と集約
3. 運営の一元管理
4. 緊急時等迅速な対応

ウ 主な業務

1. 実行委員会事務局及び関係団体・施設との連絡調整
2. 競技概要、競技会場及び関連施設、代表チーム、配宿先等の情報共有
3. 来会意向調査の準備と結果集約
4. 運行計画の精査・修正
5. 輸送管理システムの登録・修正
6. 県輸送センター及び借上げバス会社との連絡調整
7. 必要に応じタクシーの手配
8. バス乗降所・駐車場の適正利用
9. 市実施本部輸送班・駐車場班係員との連携
10. 運行管理要員の配置及び業務指揮
11. 市実施本部輸送班・駐車場班係員との連携
12. 警備員との連携
13. 必要機材・機器・備品の手配
14. 必要書類の作成
15. 各種許可申請
16. 必要に応じ精算業務
17. 実施報告書作成
18. その他協議による必要業務

6.輸送運営計画の策定

(2)輸送運営指示系統図 運営体制図

ア 会期前～会期中～会期後

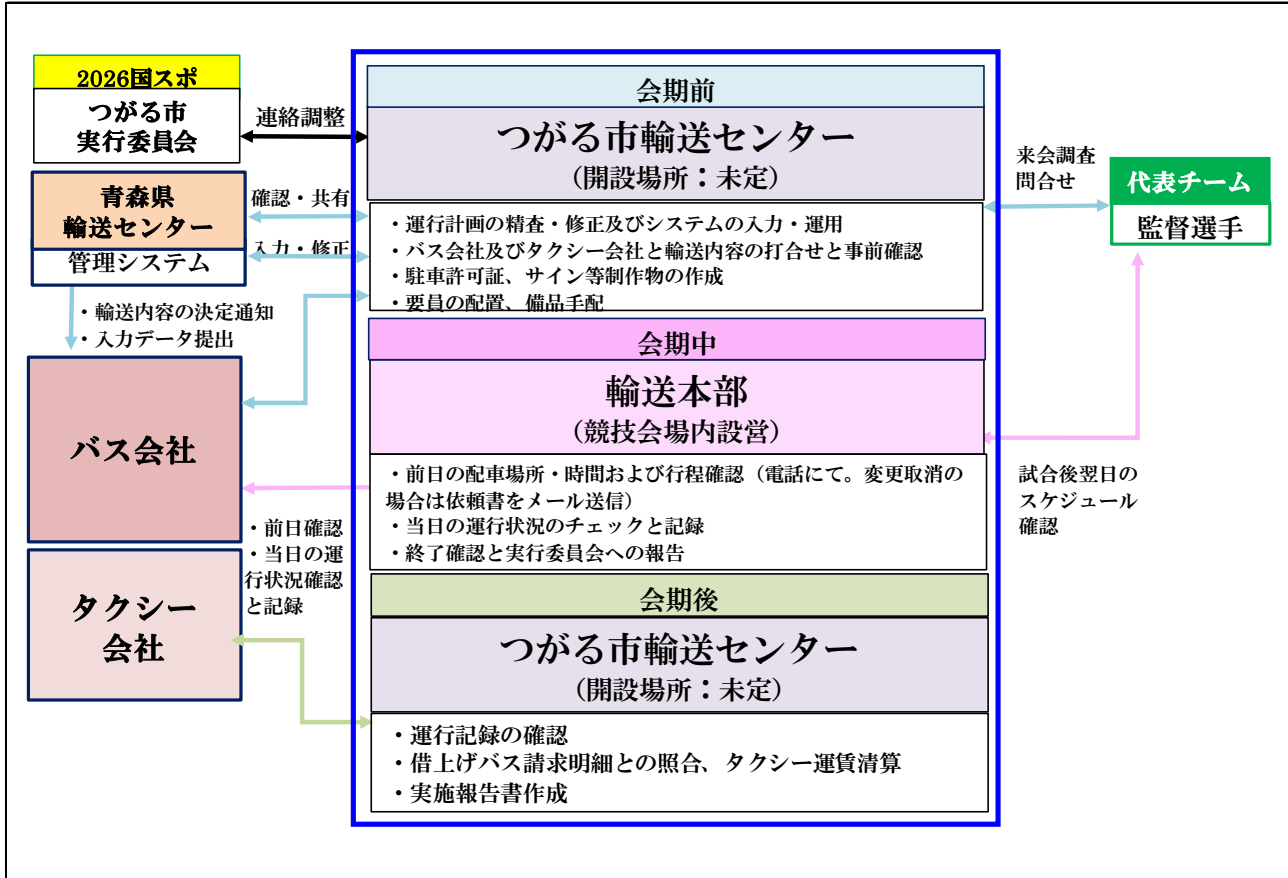

イ 輸送本部の運行管理体制 (会期中)

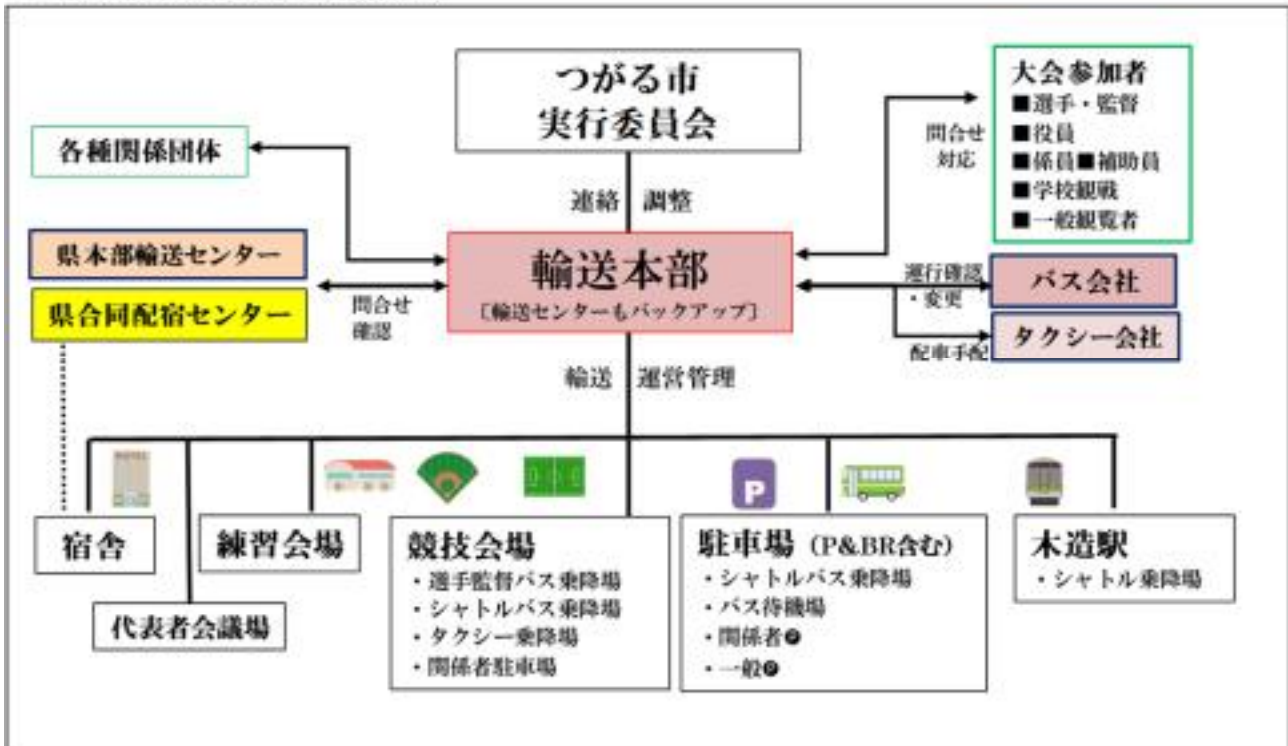

6.輸送運営計画の策定

(3)輸送本部の設置

ア 計画案

《基本的な考え方》

輸送業務を実行するにあたり「輸送本部」を下記の通り設置するものとする。

- ①設置場所：別途協議（原則、各競技における主会場のバス乗降所付近）
- ②設置期間：会期の前日または前々日（公式練習日）から会期終了の翌日まで
- ③要員配置：原則CD・D・AD・Sの4名体制（乗降所スタッフ等は別途配置、要員配置一覧参照）
- ④業務時間：別途協議
- ⑤設置の目的：大会参加者（特に選手団）の安全かつ確実な輸送、緊急時の迅速な対応、
その他下記業務遂行のため
- ⑥主な業務：実施本部（主に輸送班）及び関係団体との連絡調整、選手団との連絡・問い合わせ
対応、競技進行状況の把握、シャトルバス及び駐車場の利用状況の把握、試合結果
や緊急事態による運行計画の変更とバス会社との連絡調整、警備員との連携、
必要に応じた各種修正・修繕業務、追加書類の作成や不足消耗品・備品の調達、
弁当調達業務がある場合はその運営管理業務、等

イ 必要機器・備品

輸送本部 機材・ 機器・ 備品	1	テント（3600×5400／2700×3600）	会場 設営 にて 準備
	2	発電機	
	3	電源ドラム	
	4	蛍光灯	
	5	長机	
	6	パイプ椅子	
	7	ホワイトボード	
	8	アングル棚	
	9	携帯電話	輸送 管理 にて 準備
	10	パソコン	
	11	通信機器（WIFI）	
	12	プリンター・トナー	
	13	ラミネーター	
	14	事務用品	
	15	コピー紙・ラミネートフィルム	

スタッ フ 備 品	16	IP無線機（広域）／トランシーバー	輸送 管理 にて 準備
	17	誘導棒（発光）	
	18	拡声器	
	19	数取り器	
	20	バインダー	
	21	ビブス	
	22	反射材ベスト	
	23	懐中電灯	
24	雨具		
車 両 誘 導 機 材	25	カラーコーン	
	26	コーンバー	
	27	三角矢印板	
	28		
	29		
	30		

ウ 設営イメージ



7.輸送センター運用計画策定

7. 輸送センター運用計画策定

(1) 輸送センターの設置

ア 計画案

《基本的な考え方》

輸送業務を実行するにあたり「つがる市輸送センター」を下記の通り開設するものとする。

- ①開設場所：別途協議（市内貸事務所、輸送交通管理業務委託事業者の事務所内、等）
場合により、「受託自治体合同輸送センター」として開設することも協議する。
- ②開設期間：委託契約後速やか（概ね2週間後）に開設するものとし、契約満了期間内（概ね11月末）に閉鎖するものとする。
- ③要員配置：専任スタッフ1名（協議により決定）
- ④業務時間：午前10時から午後6時まで（協議により決定）
- ⑤設置の目的：大会の円滑運営と参加者（特に選手監督）の安全・確実な輸送のために必要な準備と、実行委員会との情報共有や連絡調整業務を集中管理的に実行するため
- ⑥主な業務：実行委員会事務局及び関係団体との連絡調整、代表チームとの連絡・問い合わせ対応、来会意向調査回答受付及び集計、輸送計画の精査・修正、県輸送センターとの連絡及び輸送システムの運用（入力・修正）、バス会社との連絡・打ち合わせ、運行管理要員の配置、必要書類の制作、必要備品の手配、各種許可申請、実施報告書の作成、等

イ 必要機器・備品

No.	内容	数量
1	事務室	1 室
2	事務デスク・椅子	1 式
3	書庫・備品棚	3 台
4	ホワイトボード	2 台
5	複合機	1 台
6	電話機	1 式
7	パソコン機器・ソフトウェア	1 式
8	通信機器・回線（電話・インターネット）	1 式
9	事務用品・コピー用紙・インクトナー	1 式
10		

ウ レイアウトイメージ * 要員数等により配置は異なります

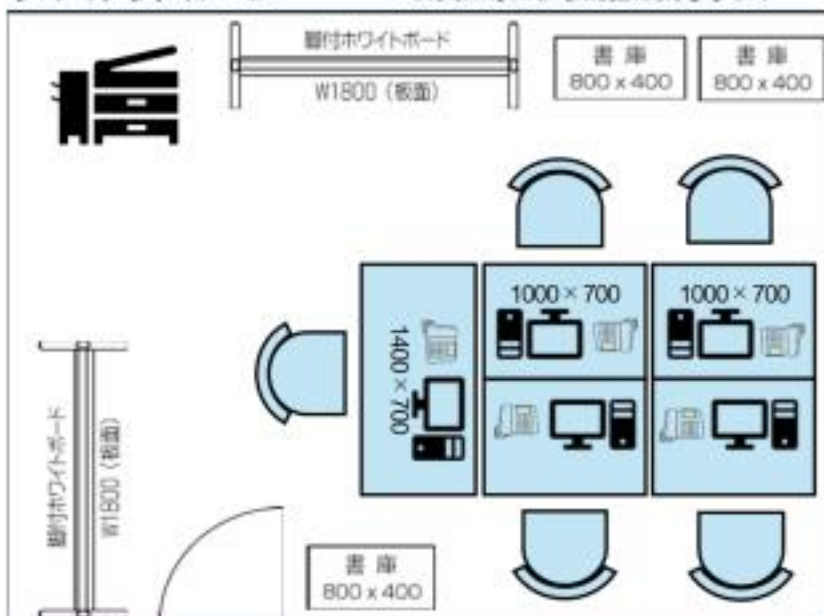

8.運行管理要員計画の策定

8.運行管理要員計画の策定

(1)運行管理要員配置図

※9.(4)誘導サイン設計図および資料を参照のこと。

8.運行管理要員計画の策定

(2)運行管理業務マニュアル・輸送緊急時マニュアル

作成に当たっては実施年度業務のため、ここでは先催大会のマニュアルを一部抜粋し掲載します。



目次

目次	2
3.全体概要	
(1)開催概要	3-4
(2)開催概要	6-25
2.解説計画	
(1)大会交通機関	26-37
(2)輸送種別別行程	38-39
(3)参加証付別輸送手段・搬送員	40-47
3.駐停車場指定	
(1)駐車場の利用区分	48
(2)各種駐車券の取付	49
(3)駐車場・バス乗降場	50-66
4.交通事情誘導方針	
(1)計画バスの誘導	66
(2)車内誘導方法について	67-68
(3)シャトルバス運行	69-72
(4)タクシーについて	82
5.輸送業務体制	
(1)業務心得	84
(2)輸送業務内容	85
(3)運送体制図	86
(4)スタッフ配置と職務	86
(5)AD一覧	87-88
6.緊急時の対応	
(1)事故や火災の対応	89-90
(2)救護対応	91

1.全体概要

(2)競技概要
バレーボール
①競技日程

【8】バレーボール競技（6人制）

競技日程

代表者出場	9月22日（土）	19時00分	FM11アアリーナ（ICホールディングスアリーナ）
男子代表	9月22日（土）	19時00分	FM11アアリーナ（ICホールディングスアリーナ）
男子代表（副選）	9月22日（土）	19時00分	FM11アアリーナ（ICホールディングスアリーナ）
男子代表（副選）	9月22日（土）	19時00分	FM11アアリーナ（ICホールディングスアリーナ）
男子代表（副選）	9月22日（土）	19時00分	FM11アアリーナ（ICホールディングスアリーナ）
女子代表	9月22日（土）	17時00分（予定）	FM11アアリーナ（ICホールディングスアリーナ）
女子代表	9月22日（土）	17時00分（予定）	FM11アアリーナ（ICホールディングスアリーナ）

予選日程

代表者	9月23日（日）	9月24日（月）	9月25日（火）	9月26日（水）	9月27日（木）	9月28日（金）	9月29日（土）	9月30日（日）
男子代表	9月23日（日）	9月24日（月）	9月25日（火）	9月26日（水）	9月27日（木）	9月28日（金）	9月29日（土）	9月30日（日）
男子代表（副選）	9月23日（日）	9月24日（月）	9月25日（火）	9月26日（水）	9月27日（木）	9月28日（金）	9月29日（土）	9月30日（日）
男子代表（副選）	9月23日（日）	9月24日（月）	9月25日（火）	9月26日（水）	9月27日（木）	9月28日（金）	9月29日（土）	9月30日（日）
男子代表（副選）	9月23日（日）	9月24日（月）	9月25日（火）	9月26日（水）	9月27日（木）	9月28日（金）	9月29日（土）	9月30日（日）

10月 9月24日、9月25日の各会場、両会場とも7時30分～17時15分



8.運行管理要員計画の策定

(2)運行管理業務マニュアル・輸送緊急時マニュアル

3.駐車場利用区分

(3)駐車場・バス乗降場図面
 駐車場
 近江八幡市立運動公園(競技共通：選手監督・関係者)
 近江八幡市立運動公園 体育館【バレーボール・ハンドボール】
 野球場【軟式野球】
 ＊トライアスロン調整中、シャトルバスの乗降場としても利用

計画バス乗降場 (役員、補助員、学校教員)
 選手・監督待合スペース (調整室、待降場)
 トライアスロン調整場
 計画バス・シャトルバス待降場
 近江八幡市立運動公園

3.駐車場利用区分

(2)各種駐車許可証

各種駐車許可証の表示例

4.交通車両誘導方針

(1)計画バスの表紙

経路分類	高学1	高学2	高学3	高学4	教1	教2	高学5/4
選手監督	×				1. トライアスロン	計1	
(関係シャトル)	×				(行政関係)		
関係役員	×	○	○		2. バレーボール	計1	
関係補助員	○				3. ハンドボール	200/100	0.1-乗降
学校教員	○	○	○	○	4. 野球	×	
一般観覧者シャトル	×						
生徒乗車	×						

例
 選手監督 (計画バス) トライアスロン 6月28日 10:00 100人 1800
 学校教員 (計画バス) バレーボール 6月28日 10:00 100人 7500

4.交通車両誘導方針

(2)車両誘導方法について

①バス

②乗降誘導方法について

③バス

④乗降誘導方法について

⑤バス

⑥乗降誘導方法について

⑦バス

⑧乗降誘導方法について

⑨バス

⑩乗降誘導方法について

⑪バス

⑫乗降誘導方法について

⑬バス

⑭乗降誘導方法について

⑮バス

⑯乗降誘導方法について

⑰バス

⑱乗降誘導方法について

⑲バス

⑳乗降誘導方法について

㉑バス

㉒乗降誘導方法について

㉓バス

㉔乗降誘導方法について

㉕バス

㉖乗降誘導方法について

㉗バス

㉘乗降誘導方法について

㉙バス

㉚乗降誘導方法について

㉛バス

㉜乗降誘導方法について

㉝バス

㉞乗降誘導方法について

㉟バス

㊱乗降誘導方法について

㊲バス

㊳乗降誘導方法について

㊴バス

㊵乗降誘導方法について

㊶バス

㊷乗降誘導方法について

㊸バス

㊹乗降誘導方法について

㊺バス

㊻乗降誘導方法について

㊼バス

㊽乗降誘導方法について

㊾バス

㊿乗降誘導方法について

8.運行管理要員計画の策定

(2)運行管理業務マニュアル・輸送緊急時マニュアル 緊急時対応

ア 緊急事態発生時の対応及び連絡体制

①危機管理の考え方

交通事故・車両故障事故等の発生は、計画輸送に多きな影響を及ぼすか、人的・物的・その他各種被害も甚大となる可能性がある。よって事案を想定しそれぞれ対応マニュアルを作成し、事前に教育・訓練を実施し、各スタッフが組織的な対応を行うことが肝要となる。

②基本方針

1. 総合センターが中心となって指揮・連絡調整を行い、各関係機関（警察、消防等）とも緊密な連携をとりながら組織的な対応を実施する。
2. 実施本部員・警備員等のスタッフは、それぞれの役割を明確にして有機的な連携を行う。
3. 緊急時対応については、「安全確保」を最優先とし、併せて「被害拡大の防止」に努める。

③危機管理項目

1. 計画車両の事故/故障等
2. 交通事故による道路渋滞及び通行止め
3. 急病人発生時
4. その他

④危機管理体制（連絡体制）

今後、輸送実施計画に携わる「実施本部員(市町村職員)」「交通警備員」「運行管理要員」の指揮命令系統、連絡体制を明確化していく。

⑤事案発生時の基本的な流れ

緊急事案が発生した場合は、現場より速やかに輸送本部に報告し、事態の悪化を防ぎつつ、収拾に努める。

【想定される事案例】

◆バスの大幅な遅延

事故渋滞等で大幅な遅延が明確な場合は、現地スタッフから輸送本部へ報告し、チーフディレクターの判断で迂回ルートの利用を指示する。場合によっては、輸送交通係長との相談のもと、予備バス・公共交通機関・タクシーなどを使用などの対応をとる。

◆バスの故障

バスが動かないことが明確な場合は、現地スタッフから輸送本部へ報告し、チーフディレクターの判断で予備バスを使用する。場合によっては、輸送係長との相談のもと、タクシーを使用するなどの対応をとる。

その後バス会社に代車の手配を依頼し、通常運行に戻す。

◆車両事故

警察に通報し、周辺の方々に協力をお願いしながら二次災害（事故）が発生しないよう対応する。

特に会場内では、消防警備係らと協力し、二次災害（事故）が発生しないよう対応する。その後、輸送交通係長と相談し、駐車場内迂回ルートなどを検討する。また、来場者の通行危険が及ばないよう大会運営本部に応援を要請し、補助誘導に努める。

8.運行管理要員計画の策定

(2)運行管理業務マニュアル・輸送緊急時マニュアル 緊急時対応

イ 緊急対応マニュアル及び連絡体制

輸送緊急時対応マニュアル | 事故や渋滞対策の対応

会期中の輸送業務においては、不測の事態が起こることを念頭に、輸送本部としてもその危機管理体制の整備をしておく必要がある。

下記会期中の一連の対応をフロー図として表すこととし、その万が一の可能性に準備しておくこととする。

【想定される事案】

- 基本路線の一部通行止めや交通渋滞発生事案
 - ・交通事故または道路災害等の発生により通行禁止等の交通規制がかかり、他ルートへの迂回等ルート変更を余儀なくされた場合
 - ・基本路線上で自然渋滞が発生した場合
- バスが原因となる運行障害事案
 - ・運行中のバスの故障、交通事故による走行困難で支障が出る場合
 - ・交通事故により負傷者が発生し救急搬送事案が発生した場合

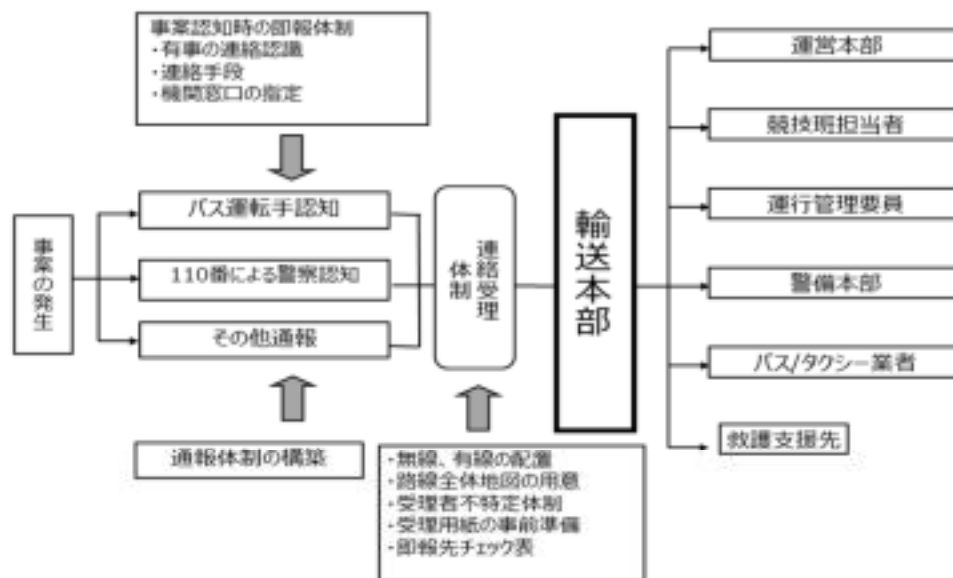

渋滞想定箇所が発生している場合は他のルートを利用し回避させるが、運転中のドライバーに伝えるのは難しい場合もあり、運行管理にも混乱をきたすことも考えられる。また、迂回ルートになる道路が狭小であったりで大回りになる可能性もあり、渋滞通過より多く時間を要する場合もあるので、変更には慎重に検討する必要がある。

8.運行管理要員計画の策定

(3)運行管理要員配置予定人員表 役割と業務内容

名称(略称)	指示系統	主な役割	主な業務内容	乗降誘導	車両誘導
チーフ ディレクター 〔C D〕	Dへの指示	全体統括			
		実施本部事務局との連携、調整			
		緊急対応の判断			
ディレクター 〔D〕	ADへの指示	競技会場における計画バス、シャトルバスの全体統括	バス・タクシーの運行管理と乗務員の労務管理	バス、タクシー乗降場（待機場）の統括、管理	駐車場（待機場）の統括、管理
	輸送交通係長、警備員との連携	競技進行状況と道路交通状況の把握	計画バス・シャトルバスの運行状況の把握		バス乗降場と待機場との連携、回送車両管理
		バス会社・タクシー会社との連絡調整	シャトルバスのダイヤ調整、乗降場の状況把握		
			バス会社へ翌日以降の運行確認と変更 予備バスの運行要請		
アシスタントディレクター〔AD〕	Dの補佐	計画バス、シャトルバス、タクシーの運行状況把握、整理	運行状況把握、整理	バス、タクシー乗降場の状況把握、整理	計画バス・シャトルバスの発着状況把握、整理
	Sの補助		現場スタッフ〔S〕の補助		
スタッフ〔S〕	ADの補佐	バス乗降所及び待機場での運行管理	発着確認と時刻表との照合、時刻及び乗車人員記録、報告	乗降者の誘導、歩行者の安全確保	バス乗降場及び待機場での停車（駐車）位置指示、出発指示
	輸送交通係員との連携			チームバスの翌日のスケジュール確認（試合後の出発前）	
競技会係員 駐車場係長(係長)	駐車場係員への指示、運行管理要員、警備員への連携・調整	実施本部員の管理、統括、実施本部事務局との連携・調整	車両証のチェック等入場管理の統括 忘れ物・落とし物対応	バス、タクシー乗降場（及び駐車場）の管理の統括	
競技会係員 駐車場係員	係長の補佐	実施本部員係長の補佐、情報収集	車両証の再発行等車両証忘れの対応	バス乗降場での案内誘導と乗車人数カウント 駐車場での案内誘導と駐車台数カウント	駐車場内での誘導

8.運行管理要員計画の策定

(3)運行管理要員配置予定人員表 要員配置一覧（案）

本会期	場所	ポイント	要員	役割	バレーボール 柔道				設営 打合せ				設営 打合せ				撤去
					10/8	10/9	10/10	10/11	10/12	10/13	10/14	10/15	10/16	10/17	10/18	10/19	
伊藤鉱業アリーナつがる	輸送本部	CD	全体管理		1	1	1	1	1	1	1	1	1	1	1	1	1
		D	計画バス運行管理		1	1	1	1	1	1	1	1	1	1	1	1	1
		AD	バス運行管理補助			1	1	1	1	1	1	1	1	1	1	1	1
		S	現場スタッフ補助			1	1	1	1	1	1	1	1	1	1	1	1
		駐車場係長	全体把握					1	1	1	1			1	1	1	1
		駐車場係員	係長補助					1	1	1	1			1	1	1	1
	バス乗降場・待機場	D	バス運行管理			1	1	1	1	1	1	1	1	1	1	1	1
		AD	バス運行管理補助			2	2	2	2	2	2	2	2	2	2	2	2
		S	車両誘導・乗降誘導			2	2	2	2	2	2	2	2	2	2	2	2
	乗用車駐車場	駐車場係員	車両誘導・乗降案内			4	4	9	9	9	9	6	6	9	9	9	9
JR木造駅	シャトルバス乗降場	AD	運行管理				1	1	1	1			1	1	1	1	
		S	車両誘導・乗降誘導				2	2	2	2			2	2	2	2	
防災備蓄倉庫	バス待機場	AD	車両誘導			1	2	2	2	2	2	1	2	2	2	2	
		駐車場係員	車両誘導								1	1				1	
木造体育センター	練習会場	AD	車両誘導・乗降誘導									1	1	1	1	1	
市立木造中学校	練習会場	AD	車両誘導・乗降誘導			2	2	2	2	2	2						
県立木造高等学校	練習会場	AD	車両誘導・乗降誘導			2	2	2	2	2	2						
稲垣体育館	練習会場	AD	車両誘導・乗降誘導			2	2	2	2	2							
柏総合体育センター	練習会場	AD	車両誘導・乗降誘導			2	2	2	2	2							
管理要員合計					CD	1	1	1	1	1	1	1	1	1	1	1	1
					D	1	2	2	2	2	2	2	2	2	2	2	2
管理要員総計					AD	0	4	13	14	14	14	14	5	6	7	7	7
					S	0	3	3	5	5	5	5	3	3	5	5	5
競技会係員合計					駐車場係長	0	0	0	1	1	1	1	0	0	1	1	1
					駐車場係員	0	4	4	10	10	11	11	6	6	10	10	11
競技会係員総計					0	4	4	11	11	12	12	6	6	11	11	12	

8.運行管理要員計画の策定

(4)警備員配置予定人員表 警備員配置一覧(案)

場所	種別	合計	本会期											
			10/8	10/9	10/10	10/11	10/12	10/13	10/14	10/15	10/16	10/17	10/18	10/19
			木	金	土	日	月	火	水	木	金	土	日	月
配置予定人数														
伊藤鉱業アリーナつがる	警備隊長	12	1	1	1	1	1	1	1	1	1	1	1	1
	交通誘導 (有資格者)	90		5	8	8	8	8	8	9	9	9	9	9
	交通誘導	35			3	3	3	3	3	4	4	4	4	4
	交代要員	57		2	5	5	5	5	5	6	6	6	6	6
	遊撃要員	20			2	2	2	2	2	2	2	2	2	2
	夜間警備	12	1	1	1	1	1	1	1	1	1	1	1	1
	計	226	2	9	20	20	20	20	20	23	23	23	23	23
防災備蓄倉庫	交通誘導 (有資格者)	10			1	1	1	1	1	1	1	1	1	1
	交通誘導	0												
	交代要員	10			1	1	1	1	1	1	1	1	1	1
	遊撃要員	0												
	夜間警備	0												
	計	20	0	0	2	2	2	2	2	2	2	2	2	2
木造体育センター	交通誘導 (有資格者)	6							1	1	1	1	1	1
	交通誘導	0												
	交代要員	6							1	1	1	1	1	1
	遊撃要員	0												
	夜間警備	0												
	計	12	0	0	0	0	0	0	2	2	2	2	2	2
市立木造中学校	交通誘導 (有資格者)	10			2	2	2	2	2					
	交通誘導	0												
	交代要員	5			1	1	1	1	1					
	遊撃要員	5			1	1	1	1	1					
	夜間警備	0												
	計	20	0	0	4	4	4	4	4	0	0	0	0	0
県立木造高等学校	交通誘導 (有資格者)	10			2	2	2	2	2					
	交通誘導	5			1	1	1	1	1					
	交代要員	10			2	2	2	2	2					
	遊撃要員	0												
	夜間警備	0												
	計	25	0	0	5	5	5	5	5	0	0	0	0	0
柏総合体育センター	交通誘導 (有資格者)	10			2	2	2	2	2					
	交通誘導	0												
	交代要員	5			1	1	1	1	1					
	夜間警備	0												
	計	40	0	0	8	8	8	8	8	0	0	0	0	0
	合計	警備隊長	12	1	1	1	1	1	1	1	1	1	1	1
交通誘導 (有資格者)		136	0	5	15	15	15	15	16	11	11	11	11	11
交通誘導		40	0	0	4	4	4	4	4	4	4	4	4	4
交代要員		93	0	2	10	10	10	10	11	8	8	8	8	8
夜間警備		25	0	0	3	3	3	3	3	2	2	2	2	2
計		306	1	8	33	33	33	33	35	26	26	26	26	26

9.交通対策に関すること

9.交通対策に関すること

(1)交通渋滞緩和計画

ア 緊急時（事故・渋滞）等の対策

国民スポーツ大会においては、選手・監督等及び関係者、役員のほか多数の参加者が見込まれる。また一般観覧者を限られた時間で安全・確実かつ円滑に輸送する必要がある。

競技開催時の交通状況による渋滞発生状況を把握し、交通対策計画を立案するものである。

①渋滞検証、対応

全国的に見ても比較的渋滞レベルが軽度であると考えられるが、もし万が一を想定し、下記の様な対応策も検討して交通渋滞緩和を図り、円滑な計画輸送につなげる必要がある。

②迂回ルート設定

予め迂回ルートを設定し、渋滞が発生している場合は他のルートを利用し回避させる。

しかし、運転中のドライバーに伝えるのは難しい場合もあり、運行管理にも混乱をきたすことも考えられる。

また、迂回ルートになる道路が狭小であったりで大回りになる可能性もあり、渋滞通過より多く時間を要する場合もあるので、変更には慎重に検討する必要がある。

③一般車の交通自粛

国スポ開催期間中は、大会関係者の交通量も増加し、日常より交通量が多くなる。

そのため、一般車両の使用を抑制することにより、渋滞回避や公共交通機関の利用促進にも結びつけることが出来る。

④広報による開催告知

事前告知看板、道路情報電光掲示、横断幕、ホームページ、広報誌、チラシ、ポスター、車内アナウンス等により、大会開催の事前告知を行い、交通自粛を促す。

⑤交通規制

競技会場周辺等特に渋滞や事故が懸念される箇所は、事前に所轄警察署に届け出て交通規制を実施する。

イ 交通緊急事案への対応策

会期中の輸送業務においては、不測の事態が起こることを念頭に、輸送センターとしてもその危機管理体制の整備をしておく必要がある。下記においては、会期中の一連の対応をフロー図として表すこととし、その可能性を事前に準備しておくこととする。

事案の程度、タイミングによって対応方法も違ってくるので、その場で臨機応変に対応することが必要とされる。

【想定される事案例】

- ◆基本路線の一部通行止めや交通渋滞の発生
 - ・交通事故または道路災害等の発生により通行禁止等の交通規制がかかり、他ルートへの迂回等ルート変更を余儀なくされた場合
 - ・基本路線上で自然渋滞が発生した場合
 - ⇒迂回ルートでの進路変更指示

9.交通対策に関すること

(2)車両誘導計画図

※9.(4)誘導サイン設計図および資料を参照のこと。

(3)車両ステッカー、駐車許可証等のデザイン図 バスID・ステッカー表示(案)

バスID運用コード						
輸送対象	英字1	英字2	英字3	数字1	数字2	数字3/4
選手監督 (宿舍シャトル)	K A	T (固定) つ	G がる	1. バレーボール 2. 柔道	日付	0 1 ~連番
競技役員	Y				例)	
競技補助員	H				10月7日	
学校観戦	G				↓	
一般観覧者シャトル	S				7	
予備車両	X					

例

選手監督 (計画バス)	バレーボール	10月11日	1台目	KTG	1101
学校観戦 (計画バス)	柔道	10月17日	10台目	GTG	2710

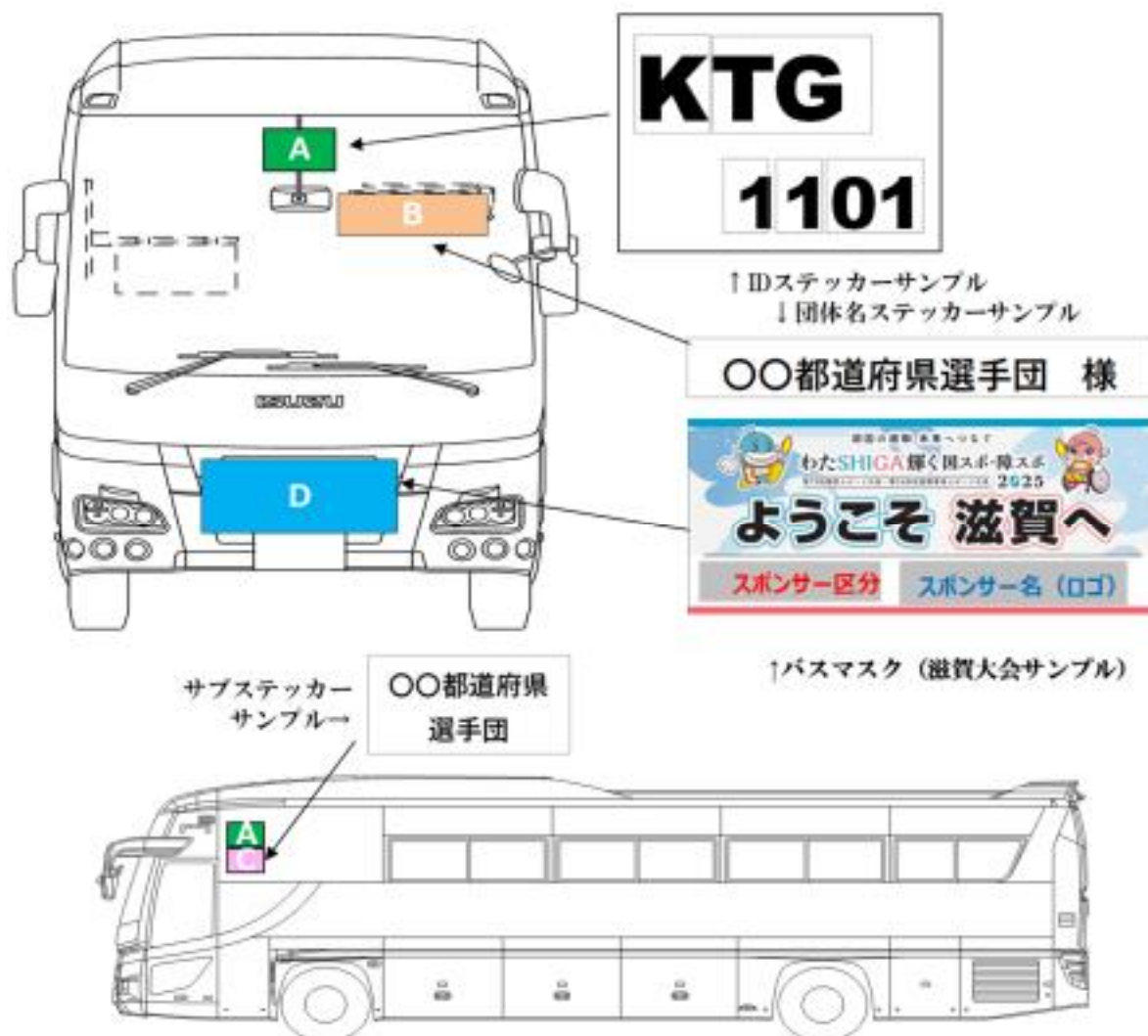

9.交通対策に関すること

(3)車両ステッカー、駐車許可証等のデザイン図

駐車許可証

<表面>



<裏面>



(表記例) 数字⇒利用者名称あるいは駐車場名称の漢字一文字

1	選手監督 (乗用車)	3	役員	5	係員・ボラン ティア
2	選手監督 (バス)	4	関係者	6	業者

↓その他の表記例：参加区分名称あるいは駐車場名称の漢字一文字

選	選手監督	伊	伊藤鉦業アリー ナつがる
---	------	---	-----------------

9.交通対策に関すること

(4)誘導サイン設計図及び資料

サイン計画(案)

ア 製作・設置に関する基本的な考え方と種類

- ・シンプルでわかりやすい表示
- ・ドライバーあるいは歩行者の目線から認識しやすい設置位置
- ・県外来場者に合わせたわかりやすい表示と設置位置
- ・誤認識を防ぐための通常と異なる場合の規制や案内（特に地元熟知者向け）
- ・倒壊防止等、安全な設計及び設置方法

エリア	種類	設置ポイント・目的
広域	車両誘導	・高速道路インターチェンジ出入口付近
		・競技会場、駐車場への動線
		・右左折ポイント
		・誤認識しやすいポイント
		・駐車場、バス乗降所等への動線
競技会場周辺	名称表示	・駐車場、駐輪場、バス乗降所等
	歩行者誘導	・歩行者動線
	規制案内	・駐車禁止場所、通行規制等
	事前告知	・大会開催告知、通行規制等

イ 設置方法

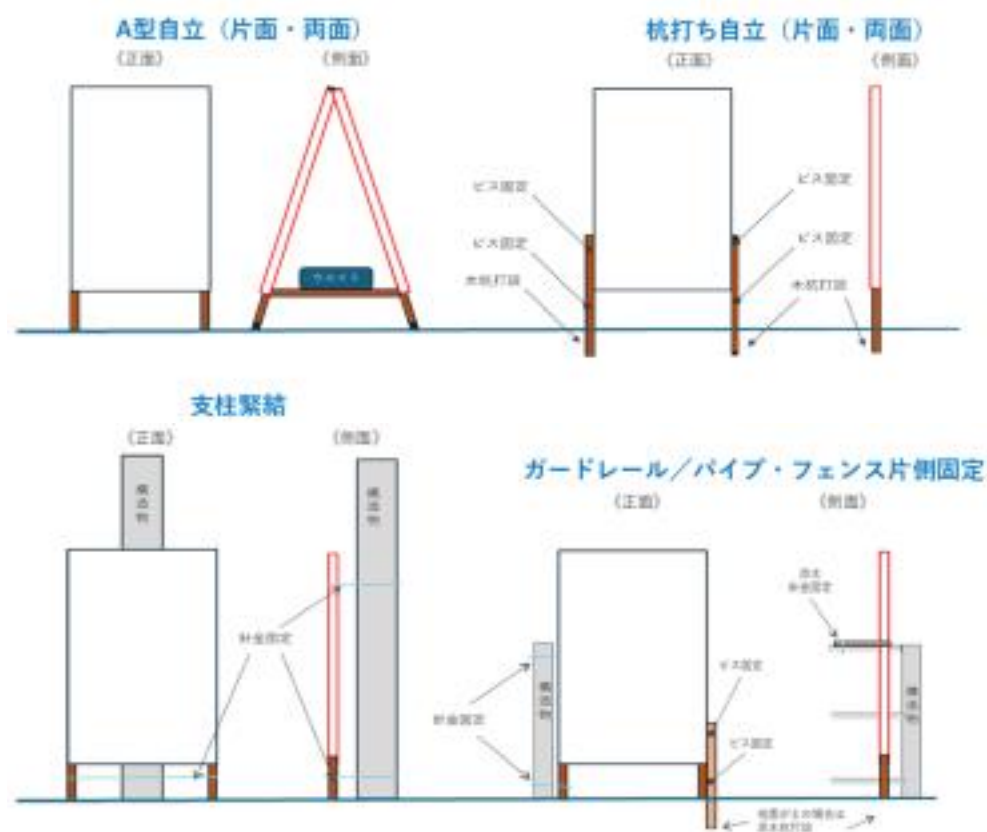

9.交通対策に関すること

(4)誘導サイン設計図及び資料

誘導サイン一覧

広域・競技会場周辺

場所	目的	設置位置	通し番号	図No.	サイン(表示内容)	片/両面	予定サイズ	型	頁
つがる柏IC交差点		つがる柏IC出口	1	1	競技会場右折→	片	450×1800	Aスタンド	159
		セブンイレブンつがる柏インター店前	2	2	競技会場直進↑	片	450×1800	Aスタンド	
		市道 駐車場付近	3	3	競技会場左折←	片	450×1800	パイプ固定	
やすらぎホールつがる交差点		朝日ドーム前	4	4	競技会場右折→	片	450×1800	Aスタンド	
		友和商事付近	5	5	競技会場左折←	片	450×1800	パイプ固定	
		やすらぎホールつがる前	6	6	競技会場直進↑	片	450×1800	パイプ固定	
ファミリーマートつがる柏広須交差点	車両誘導	県道154号線沿い	7	7	競技会場右折→	片	450×1800	Aスタンド	
		県道37号線沿い	8	8	競技会場直進↑	片	450×1800	Aスタンド	
つがる市消防署交差点		セブンイレブンつがる柏店前	9	9	競技会場直進↑	片	450×1800	Aスタンド	
		県道245号線沿い	10	10	競技会場右折→	片	450×1800	パイプ固定	
ハッピードラッグ交差点		マエダストア向かい	11	11	競技会場直進↑	片	450×1800	Aスタンド	
		ハッピードラッグ向かい	12	12	競技会場右折→	片	450×1800	パイプ固定	
		県道114号線沿い	13	13	競技会場左折←	片	450×1800	パイプ固定	
松の館交差点	車両誘導	青森みちのく銀行付近	14	14	競技会場右折→	片	450×1800	パイプ固定	
		松の館付近	15	15	競技会場直進↑	片	450×1800	Aスタンド	

競技会場内 (バレーボール)

場所	目的	設置位置	通し番号	図No.	サイン(表示内容)	片/両面	予定サイズ	型	頁
競技会場	車両誘導	競技会場入口	16	1	競技会場駐車場入口←	片	450×1800	Aスタンド	160
		競技会場出口	17	2	出口専用	片	450×1800	Aスタンド	
		場内	18	3	関係者駐車場←	片	450×1800	Aスタンド	
			19	4	場内一方通行↑	片	450×1800	Aスタンド	
			20	5	一般観覧者駐車場←↑	片	450×1800	Aスタンド	
			21	6	一般観覧者駐車場↑ 出口←	片	450×1800	Aスタンド	
			22	7	関係者駐車場← 出口↑ 右折禁止	片	600×1800	Aスタンド	
			23	8	出口→	片	450×1800	Aスタンド	
			24	9	バス待機場→ 出口↑	片	450×1800	Aスタンド	
			25	10	関係者駐車場→	片	450×1800	Aスタンド	
			26	11	バス乗降場	片	450×1801	Aスタンド	
名称表示									

競技会場内 (柔道) ※NO.5以外はバレーボールと同内容

場所	目的	設置位置	通し番号	図No.	サイン(表示内容)	片/両面	予定サイズ	型	頁
競技会場	車両誘導	場内	27	5	一般観覧者駐車場← 関係者駐車場↑	片	450×1800	Aスタンド	161

バレーボール・柔道共通

場所	目的	設置位置	通し番号	図No.	サイン(表示内容)	片/両面	予定サイズ	型	頁
防災備蓄倉庫	車両誘導	出入口	28	1	バス待機場←	片	450×1800	パイプ固定	162
JR木造駅	名称表示	乗降場	29	1	シャトルバス乗降場	片	450×1800	Aスタンド	168

9.交通対策に関すること

(4)誘導サイン設計図及び資料

広域・伊藤鉱業アリーナつがる周辺



※番号のない
看板設置場所は
他の図に
記載あり。

9.交通対策に関すること

(4)誘導サイン設計図及び資料 伊藤鉦業アリーナつがる バレーボール

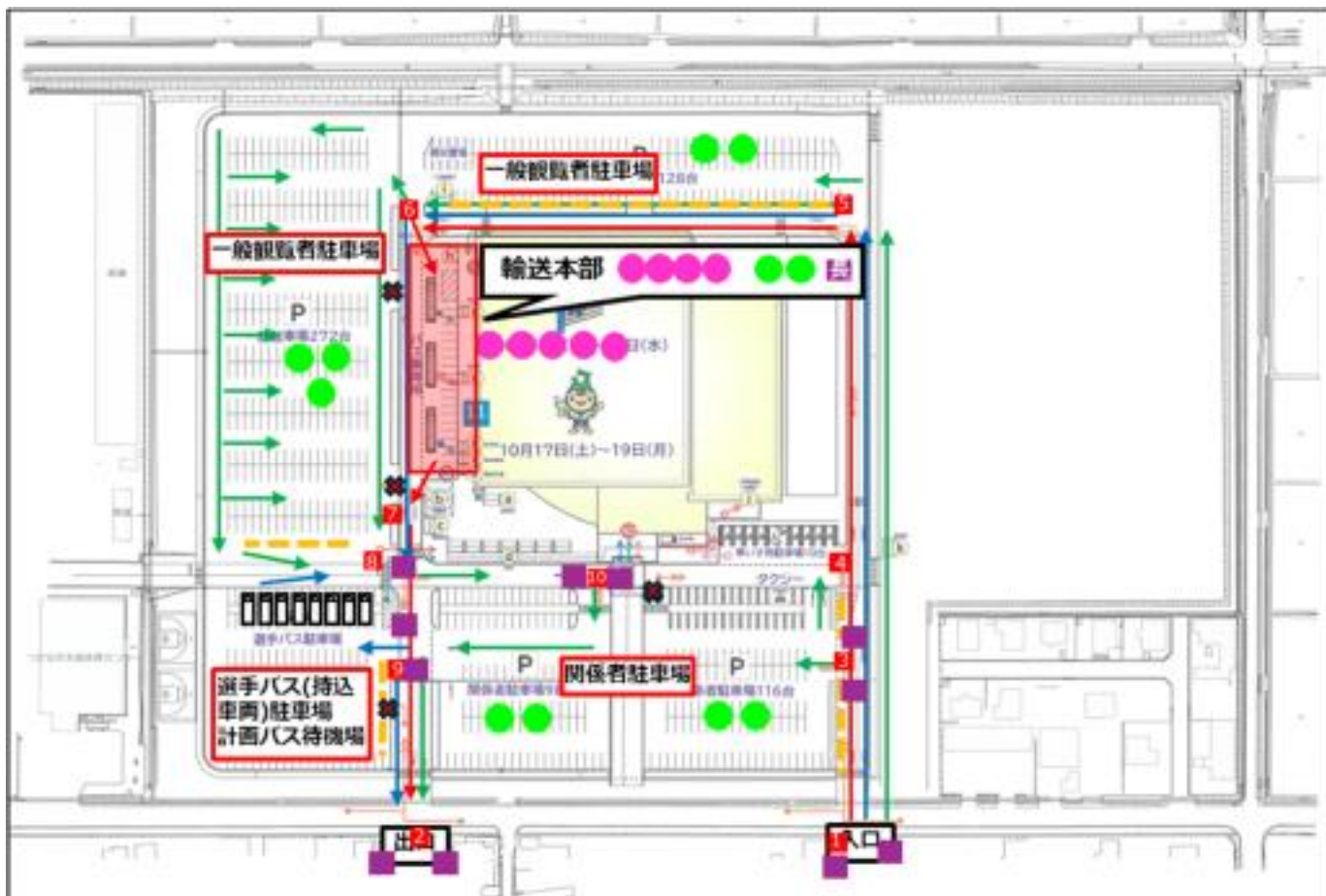

9.交通対策に関すること

(4)誘導サイン設計図及び資料 伊藤鉦業アリーナつがる 柔道

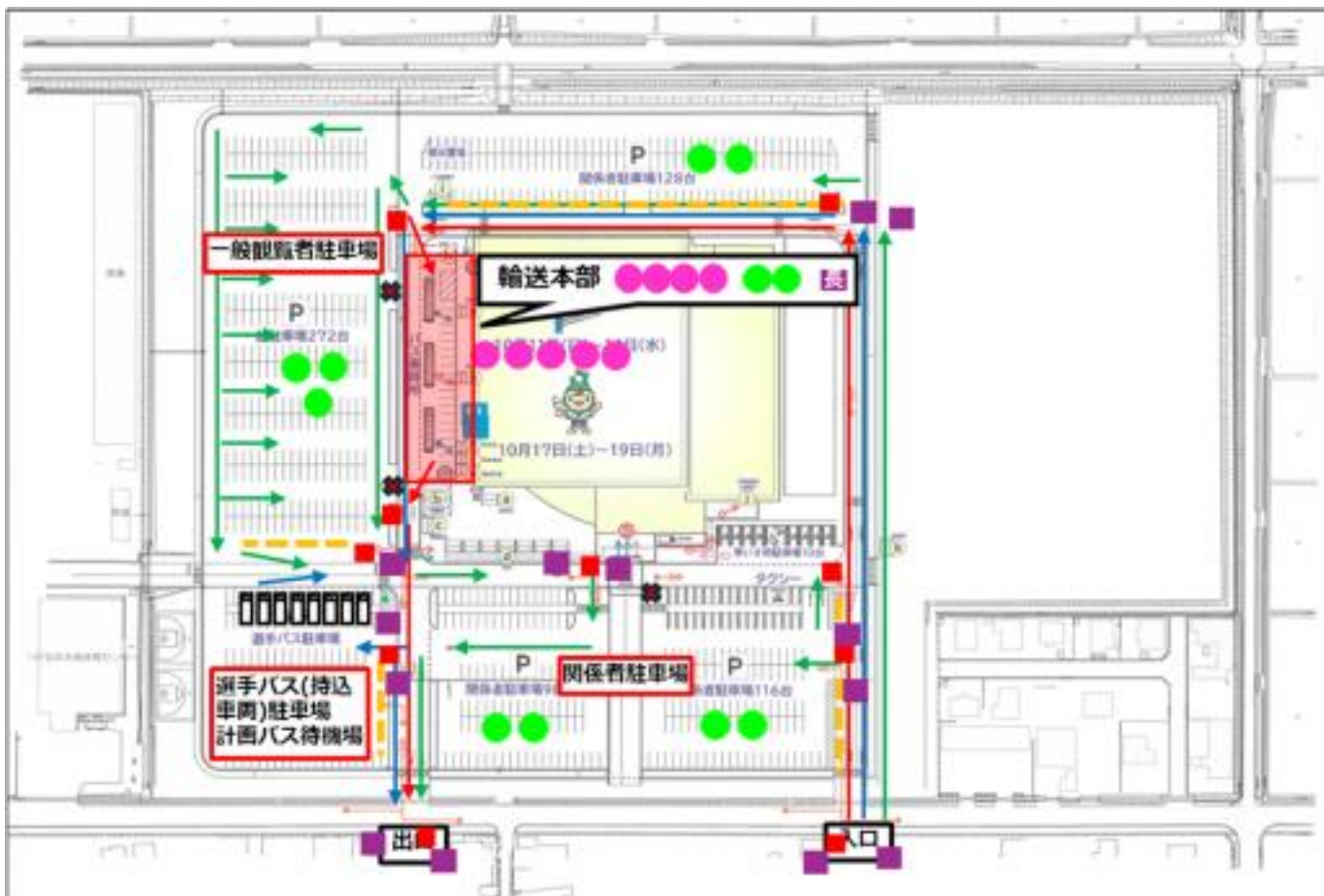

子 場 業 名	看板設置場所 (予告・誘導・案内・名称)
●	輸送管理要員
●	競技会係員(市職員)
長 交	警備員配置場所 (交代)

※NO.5以外はバレーボールと同内容

9.交通対策に関すること

(4)誘導サイン設計図及び資料 防災備蓄倉庫 バレーボール／柔道

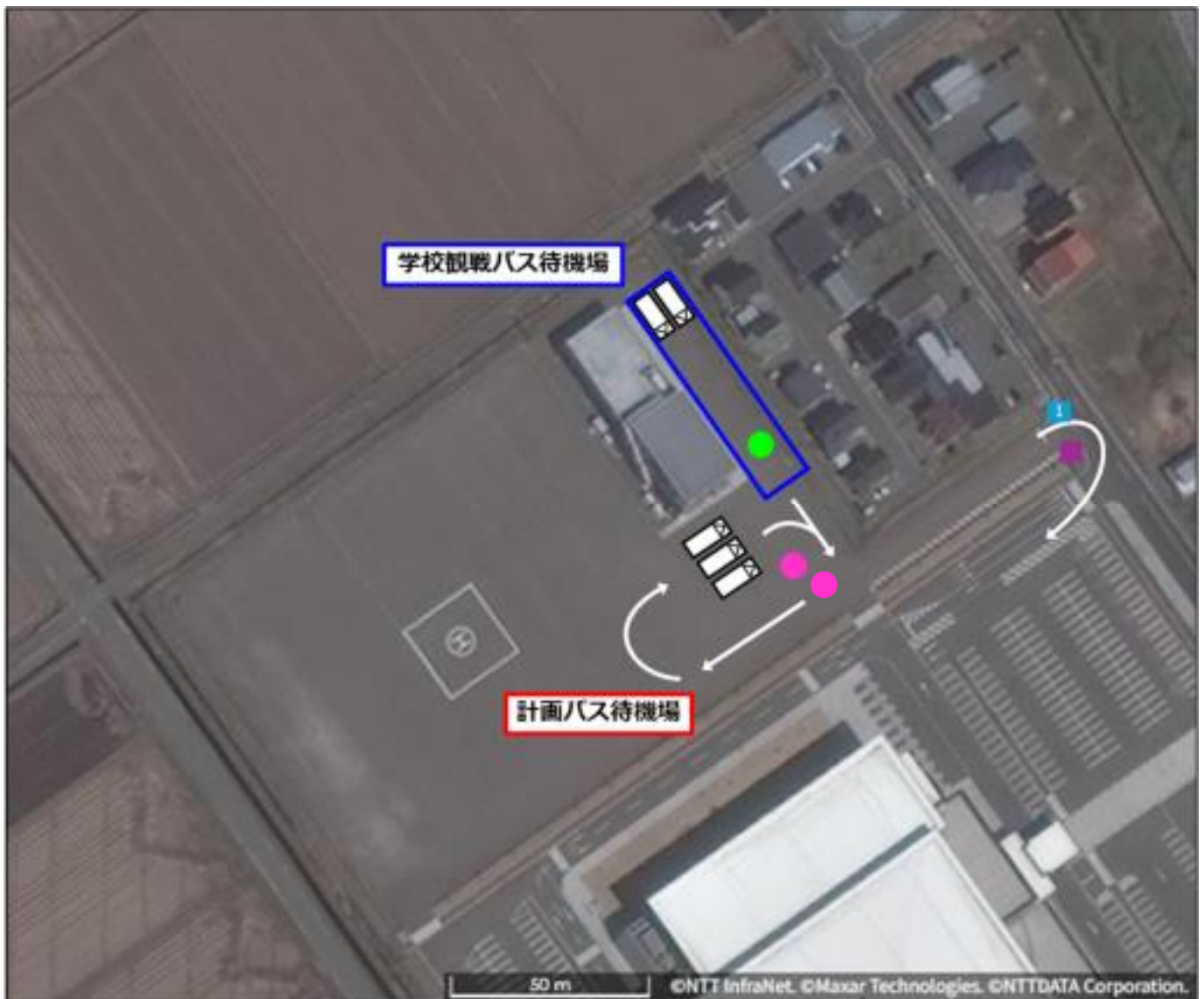

	看板設置場所 (予告・誘導・案内・名称)
	輸送管理委員
	競技会係員 (市職員)
	警備員配置場所 (交代)

9.交通対策に関すること

(4)誘導サイン設計図及び資料 市立木造中学校 バレーボール



	看板設置場所 (予告・誘導・案内・名称)
	輸送管理委員
	競技会係員 (市職員)
	警備員配置場所 (交代)

9.交通対策に関すること

(4)誘導サイン設計図及び資料 県立木造高等学校 バレーボール



	看板設置場所 (予告・誘導・案内・名物)
	輸送管理要員
	競技会係員 (市職員)
	警備員配置場所 (交代)

9.交通対策に関すること

(4)誘導サイン設計図及び資料 稲垣体育館 バレーボール



	看板設置場所 (予告・誘導・案内・名称)
	輸送管理委員
	競技会係員 (市職員)
	警備員配置場所 (交代)

9.交通対策に関すること

(4)誘導サイン設計図及び資料 柏総合体育センター バレーボール

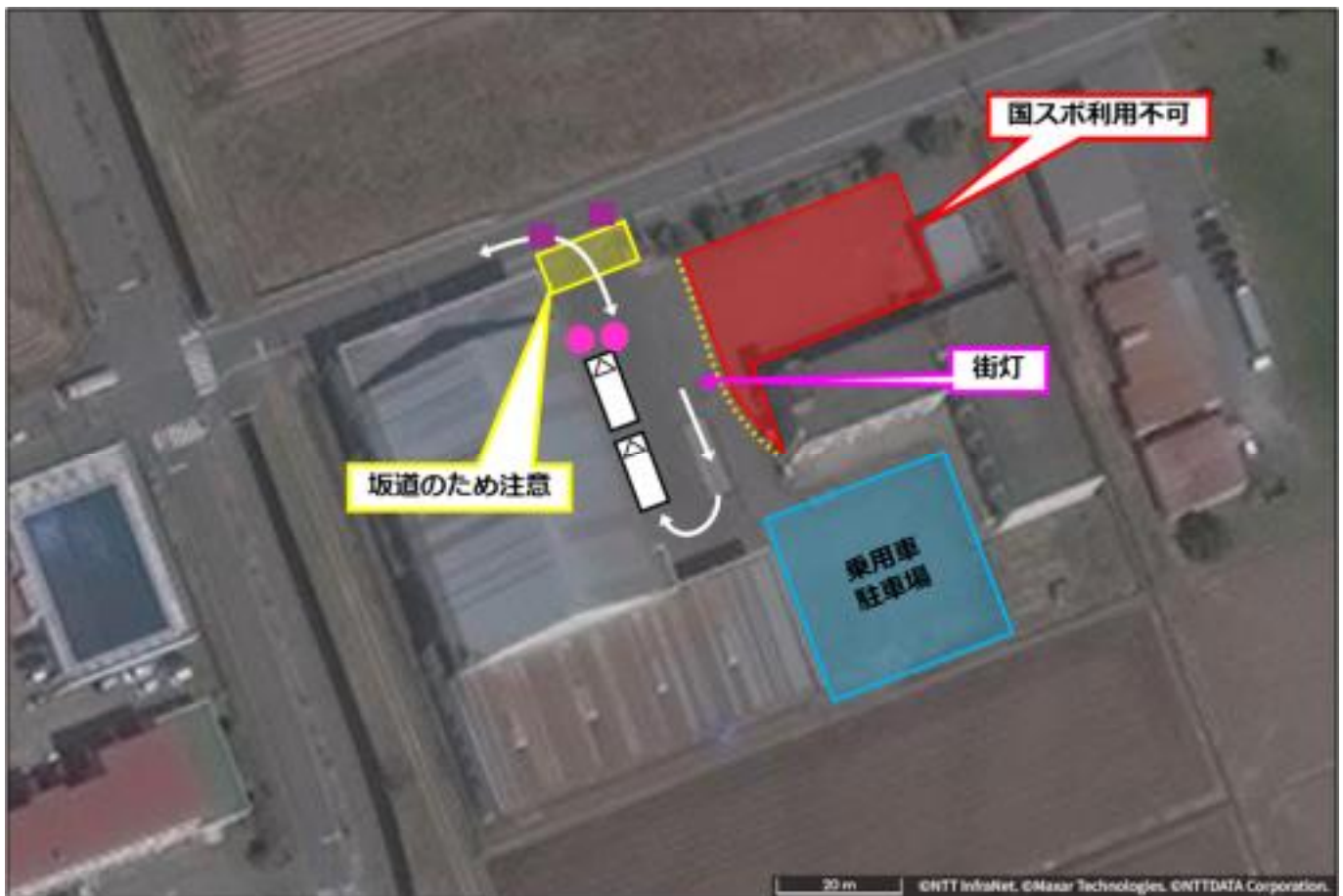

	看板設置場所 (予告・誘導・案内・名称)
	輸送管理要員
	開放係員(市職員)
	警備員配置場所 (交代)

9.交通対策に関すること

(4)誘導サイン設計図及び資料 木造体育センター 柔道



	看板設置場所 (予告・誘導・案内・名称)
	輸送管理要員
	競技会係員(市職員)
	警備員配置場所 (交代)

9.交通対策に関すること

(4)誘導サイン設計図及び資料 木造駅 バレーボール／柔道



	看板設置場所 (予告・誘導・案内・名称)
	輸送管理委員
	競技会係員 (市職員)
	警備員配置場所 (交代)

9.交通対策に関すること

(4)誘導サイン設計図及び資料

ウ サイン設置場所・表示例(案)

広域・伊藤鉱業アリーナつがる周辺

1



2



3



9.交通対策に関すること

(4)誘導サイン設計図及び資料 ウ サイン設置場所・表示例(案)

4



5



6



9.交通対策に関すること

(4)誘導サイン設計図及び資料 ウ サイン設置場所・表示例(案)

10



11



12



9.交通対策に関すること

(4)誘導サイン設計図及び資料 ウ サイン設置場所・表示例(案)

13



14



15



9.交通対策に関すること

(4)誘導サイン設計図及び資料

ウ サイン設置場所・表示例(案)

伊藤鉱業アリーナつがる バレーボール

1



2



3



9.交通対策に関すること

(4)誘導サイン設計図及び資料 ウ サイン設置場所・表示例(案)

4



5



6



9.交通対策に関すること

(4)誘導サイン設計図及び資料 ウ サイン設置場所・表示例(案)

7



8



9



9.交通対策に関すること

(4)誘導サイン設計図及び資料 ウ サイン設置場所・表示例(案)

10



11



9.交通対策に関すること

(4)誘導サイン設計図及び資料

ウ サイン設置場所・表示例(案)

伊藤鉱業アリーナつがる 柔道

5



※NO.5以外はバレーボールと同内容

9.交通対策に関すること

(4)誘導サイン設計図及び資料 ウ サイン設置場所・表示例(案) 防災備蓄倉庫

1



JR木造駅

1



10.協議・許認可等に関すること

青の煌めきあおもり国スポ・障スポ
つがる市実行委員会